

# THE 3





**Destques**

- Design exterior
- Design interior
- Dinâmica de condução
- Ligação em rede e sistema de informação e lazer
- Carregamento

**Tipos de veículo**

**Versões e packs**

- Versão base
- Versão Desportiva M
- Híbrido Plug-in
- Automóveis M

**Equipamento**

Destques do equipamento  
Jantes e pneus  
Cores exteriores  
Cores interiores  
Acessórios Originais BMW

**Dados técnicos**

**Serviços BMW**

**BMW M340i xDrive:**

Jantes de liga leve BMW 791 M de raios duplos de 19" em preto Jet com pneus desportivos mistos, cor exterior: X1F cinza Frozen Pure BMW Individual metalizada, pele integral Merino BMW Individual ZBSW preto, cor interior em preto, frisos interiores M em fibra de carbono com linha de realce em cromado com brilho pérola.

Consumo de combustível em l/100 km (combinado): 7,8 – 8,5  
Emissões de CO<sub>2</sub> em g/km (combinadas): 177 – 192

**BMW 330e:**

Jantes de liga leve BMW 780 M de raios em V de 18" de duas tonalidades com pneus mistos, cor exterior 475 preto Sapphire metalizada, pele Vernasca MAOI Oyster com costuras decorativas, frisos interiores em preto brilhante.

Consumo de combustível em l/100 km (combinado): 1,3 – 1,8  
Consumo de energia elétrica em kWh/100 km (combinado): 16,0 – 17,9  
Emissões de CO<sub>2</sub> em g/km (combinadas): 30 – 40

Com temperaturas inferiores a zero, o sistema de tração elétrica deste veículo híbrido Plug-in está disponível apenas após ter percorrido alguns quilómetros, até a bateria atingir a temperatura de funcionamento

Os modelos aqui apresentados incluem artigos e serviços que podem não estar incluídos nas gamas de produtos e serviços comercializadas em Portugal. Devido às disposições legais em vigor nos países onde são comercializados os produtos BMW, poderão verificar-se nos diferentes países, após 02/05/2022, data em que este catálogo foi impresso, alterações nas versões de modelo, equipamento e/ou serviços descritos. Para mais informações acerca deste assunto, contacte o seu Concessionário BMW. A BMW AG reserva-se o direito de introduzir, sem aviso prévio, modificações de fabrico e equipamento, ou nos serviços apresentados nesta aplicação.

As descrições e as imagens incluem equipamento opcional.



NOVA GERAÇÃO DE  
PRAZER DE CONDUIZIR.



---

## ELEGÂNCIA DESPORTIVA.

---

Tão impressionante e emocionante quanto possível: o BMW Série 3 Berlina emociona, com a sua aparência dinâmica e anuncia uma nova era de sofisticação confiante. A grelha em forma de rim ampla e desportiva está em perfeita harmonia com o contorno fluido dos faróis dianteiros. A forma em L invertido das luzes de condução diurna cativa de imediato e, com as amplas entradas de ar centrais, garante uma presença inesquecível.

As descrições e as imagens incluem equipamento opcional.

As descrições e as imagens incluem equipamento opcional.



## UM CHARME IRRESISTÍVEL.

O design desportivo combina-se com o puro prazer de conduzir: a presença expressiva do BMW Série 3 Berlina representa o irresistível impulso para a frente, com as suas extremidades evidentes e linhas precisas. O carácter dinâmico é complementado pelo elegante design das jantes, que, em conjunto com a impressionante grelha inclinada para a frente em forma de nariz de tubarão e a longa distância entre eixos, conferem a esta berlina uma aparência particularmente desportiva.

As descrições e as imagens incluem equipamento opcional.



## CONFORTO INOVADOR.



No caminho para o progresso: o interior do BMW Série 3 Berlina impressiona com o seu design particularmente depurado, com elegantes frisos em cromado, e complementado pelo visor sem moldura. Graças às diversas opções de cor, a Sensatec perfurada cumpre todos os requisitos e transforma o interior numa experiência particularmente confortável.

Modernidade ilimitada: a experiência multissensorial do BMW iDrive com o sistema operativo 8 BMW confere ao BMW Série 3 Berlina uma aparência de elevada qualidade e extremamente inovadora.

## ESPAÇO PARA O FUTURO.



Quer se trate de um potente motor diesel ou a gasolina, ou de um eficiente e particularmente desportivo híbrido Plug-in: o BMW Série 3 Berlina fascina em cada versão, com a sua performance única e dinâmica impressionante. O BMW xDrive oferece ainda mais tração, dinâmica de condução e segurança da condução.



---

PRAZER DE  
CONDUZIR  
SEM LIMITES.

---

As descrições e as imagens incluem equipamento opcional.



---

EXTRAORDINARIAMENTE  
VERSÁTIL.

---



As descrições e as imagens incluem equipamento opcional.



As descrições e as imagens incluem equipamento opcional.



## TUDO SOB CONTROLO.



A sua melhor ligação: com o BMW Live Cockpit Professional, pode ter sempre as informações importantes no seu campo de visão no BMW Série 3 Berlina, através do BMW Head-Up Display. Graças ao BMW Intelligent Personal Assistant, pode comodamente utilizar diversas funções do veículo através do controlo por voz. Com a aplicação My BMW, liga o seu veículo ao seu mundo digital. Graças ao Connected Music com o Spotify, a sua música favorita acompanha-o sempre e o BMW Maps garante que segue sempre o caminho certo, graças a uma gama alargada de serviços. O que torna as viagens menos complicadas.

As descrições e as imagens incluem equipamento opcional.



---

## DESFRITE DA CONDUÇÃO EM SEGURANÇA.

---

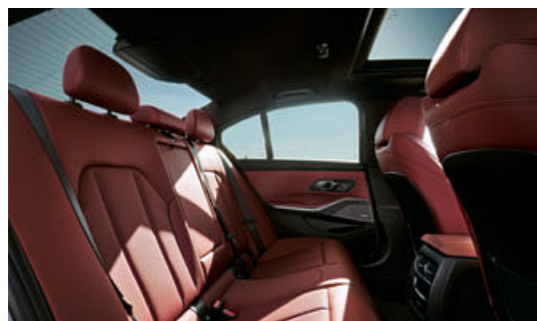

Perfeitamente preparado: o BMW Série 3 Berlina garante o verdadeiro prazer de conduzir e transporta-o de forma segura e confortável até ao seu destino seguinte. Com sistemas de assistência ao condutor sofisticados e um ajuste da suspensão inigualável.

As descrições e as imagens incluem equipamento opcional.



ENERGIA  
POSITIVA.

O Carregamento BMW rápido e simples fornece energia ao seu BMW Série 3 Berlina. Quer esteja em casa ou em viagem, o carregamento cómodo está sempre disponível. Usufrua da máxima comodidade em qualquer situação de carregamento.

MOVIDO  
A ADRENALINA  
PURA.

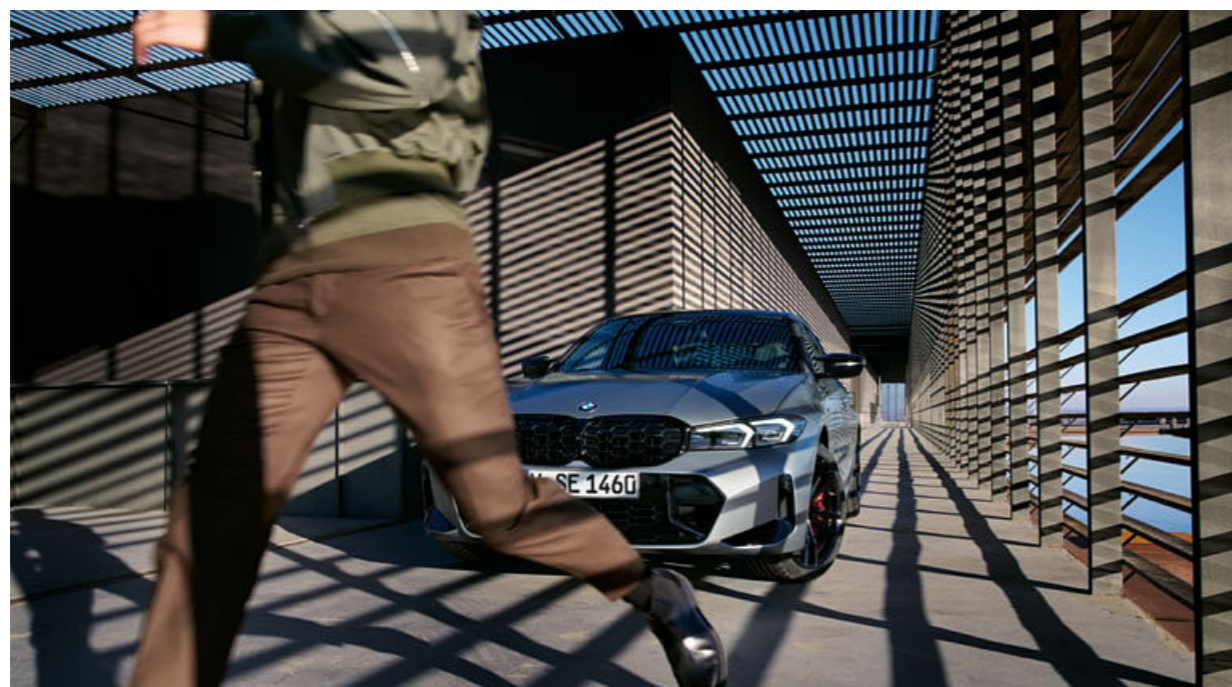

As descrições e as imagens incluem equipamento opcional.



VERSÕES



## VISÃO GERAL DAS VERSÕES DE MODELO.

### VERSÃO BASE

Uma experiência de condução fascinante. BMW Série 3 Berlina.



### VERSÃO DESPORTIVA M



Elegância desportiva. BMW Série 3 Berlina com a Versão Desportiva M.

## VEÍCULOS HÍBRIDOS PLUG-IN BMW



O dobro da performance. BMW Série 3 Berlina Híbrido Plug-in.

## AUTOMÓVEIS M



Imensamente potente. BMW Série 3 Berlina M Performance.

A disponibilidade de algum equipamento, funções e serviços digitais depende das versões de motor ou do equipamento opcional. A estrutura da oferta, assim como a disponibilidade para os mercados e de produção podem variar. Para mais informações sobre disponibilidade, termos e custos, contacte o seu Concessionário BMW.

## VISÃO GERAL DAS VERSÕES DE MODELO.

### 320i

Transmissão	8 velocidades, automática
Cilindros/cilindrada, n°/cm³	4/1998
Potência nominal kW (CV)	135 (184)

### 318d³

### 320d³

### 330d³

Transmissão	8 velocidades, automática	8 velocidades, automática	8 velocidades, automática
Cilindros/cilindrada, n°/cm³	4/1995	4/1995	6/2993
Potência nominal kW (CV)	110 (150)	140 (190)	210 (286)

## VEÍCULOS HÍBRIDOS PLUG-IN BMW

### 320e

### 330e

Transmissão	8 velocidades, automática	8 velocidades, automática
Cilindros/cilindrada, número/cm³	4/1998	4/1998
Potência, kW (cv)	150 (204) <sup>1,2</sup>	215 (292) <sup>1,2</sup>

## AUTOMÓVEIS M

### M340i xDrive

### M340d xDrive³

Transmissão	8 velocidades, automática	8 velocidades, automática
Cilindros/cilindrada, número/cm³	6/2998	6/2993
Potência, kW (cv)	275 (374)	250 (340)

<sup>1</sup> Inclui tração com motor de combustão interna (valor nominal especificado) e tração elétrica (até ao valor nominal especificado).

<sup>2</sup> A potência depende da carga da bateria.

<sup>3</sup> Esta versão do motor não está disponível em todos os países. Para obter mais informações, contacte o seu Ponto de Serviço Autorizado BMW.

A disponibilidade de algum equipamento, funções e serviços digitais depende das versões de motor ou do equipamento opcional. A estrutura da oferta, assim como a disponibilidade para os mercados e de produção podem variar. Para mais informações sobre disponibilidade, termos e custos, contacte o seu Concessionário BMW.

## EQUIPAMENTO DE SÉRIE SELECIONADO.

Encontrará **equipamento de série selecionado** para o seu automóvel aqui. Descubra mais informações utilizando a **aplicação Produtos BMW**. Disponível para Smartphones e Tablets.

EXTERIOR
<b>Componentes exteriores</b>
<b>Frisos exteriores M Shadow Line, brilhante</b>
Para uma aparência ainda mais desportiva, os frisos exteriores M Shadow Line, brilhante, incluem vários detalhes do design exterior do seu BMW em preto brilhante.
<b>Faróis LED</b>
Os faróis LED aumentam a segurança à noite com uma iluminação extraordinária. Destaques apelativo: a forma em L invertido das luzes de condução diurna.
<b>Faróis traseiros com tecnologia LED</b>
Os faróis traseiros com a característica forma de L e elementos luminosos com tecnologia totalmente LED identificam o automóvel como um BMW mesmo à noite.
<b>Luzes de entrada</b>
Para um maior conforto diário, as luzes de entrada ativam as luzes do interior do veículo sempre que abre o seu BMW com a chave.
<b>Jantes de liga leve BMW 778 de raios em V de 17"</b>
Jantes de liga leve BMW 778 de raios em V de 17" em prata Reflex, jantes 7,5 J x 17 com pneus 225/50 R 17.
INTERIOR
<b>Tecido Hevelius</b>
Tecido Hevelius EHAT Antracite
<b>Frisos interiores em prata Quartz mate, com grão</b>
<b>Tapetes em alcatifa aveludada</b>
Os tapetes em alcatifa aveludada para as zonas dos pés dianteira e traseira combinam com a cor da alcatifa do piso, ajustam-se perfeitamente e são resistentes à sujidade e à água.
<b>Iluminação interior</b>
Das luzes de leitura aos compartimentos de arrumação iluminados: a iluminação interior inclui várias luzes posicionadas de forma prática no interior.
<b>Volante desportivo em pele</b>
O volante desportivo em pele, em preto, com um aro de menores dimensões e perfil vincado para os polegares garante uma sensação de alta aderência.

### LIGAÇÃO EM REDE E SISTEMA DE INFORMAÇÃO E LAZER

#### BMW Live Cockpit Plus

O BMW Live Cockpit Plus oferece funções práticas, incluindo navegação, opções de funcionamento intuitivas e um visor curvo amplo.

#### Visor curvo BMW

O visor curvo BMW de peça única tem um funcionamento intuitivo e combina um visor de instrumentos de 12,3" com um visor de controlos de 14,9".

### DINÂMICA DE CONDUÇÃO

#### Transmissão Steptronic com patilhas de mudança de velocidade

A transmissão desportiva de 8 velocidades Steptronic oferece um elevado nível de conforto de condução e de mudança de velocidades. Modo M pode mudar de velocidade de forma completamente manual, utilizando as patilhas de mudança de velocidade.

#### Suspensão de série

A suspensão de série oferece um elevado nível de precisão, agilidade e conforto. Os pré-requisitos são um eixo dianteiro com braços telescópicos de dupla articulação construído em alumínio e um eixo traseiro de cinco braços de design elaborado idealmente combinados.

#### Botão experiência de condução

O botão experiência de condução permite ao condutor selecionar entre uma condução confortável, particularmente eficiente ou extraordinariamente desportiva.

## EQUIPAMENTO DE SÉRIE SELECIONADO.

Encontrará **equipamento de série selecionado** para o seu automóvel aqui. Descubra mais informações utilizando **a aplicação Produtos BMW**. Disponível para Smartphones e Tablets.

ASSISTÊNCIA AO CONDUTOR E SEGURANÇA
<b>Cintos de segurança de três pontos</b>
<b>Proteção acústica para peões¹</b>
A proteção acústica para peões emite um som de condução artificial. É assim que o seu BMW chama a atenção dos outros utilizadores da estrada.
<b>Espelho retrovisor interior com função automática antiencandeamento</b>
O espelho retrovisor interior com função automática antiencandeamento reduz o encandeamento desagradável causado pelos faróis dos veículos que circulam atrás.
<b>Cruise Control com função de travagem</b>
O Cruise Control com função de travagem memoriza e mantém qualquer velocidade selecionada acima de 30 km/h, mesmo em descidas.
<b>Sensores de estacionamento (PDC)</b>
Os sensores de estacionamento dianteiros e traseiros facilitam o estacionamento e as manobras em espaços exíguos.
<b>Limitador de velocidade</b>
Com o limitador de velocidade manual, é possível definir a velocidade máxima. Tudo o que tem de fazer é pressionar o botão no volante.
<b>Sensor de fadiga</b>
O sensor de fadiga monitoriza o comportamento da direção relativamente a sinais de fadiga e, se necessário, sugere uma pausa.
<b>Barras de proteção lateral</b>
As barras de proteção lateral aumentam a segurança no seu BMW. Em caso de colisão, as funções da segurança ativa e passiva atuam de forma conjunta.
<b>Sensor de impacto</b>
Em caso de acidente, o sensor de impacto ativa várias funções úteis de forma a aumentar a segurança e a facilitar as operações de resgate.

### CONFORTO E FUNCIONALIDADE

#### Apoio de braços

#### Botões multifunções no volante

#### Ar condicionado automático

O ar condicionado automático com controlo de três zonas de série inclui a recirculação automática do ar (AAR) com um microfiltro de carvão ativo, assim como sensores de embaciamento e solares.

#### Pack de arrumação

O pack de arrumação prático e abrangente oferece opções de arrumação adicionais no seu BMW. Também incluído: duas entradas USB.

#### Suporte para bebidas

Nos suportes para bebidas com elementos de fixação integrados na consola central, em frente da alavanca seletora, podem ser armazenadas duas bebidas em segurança.

#### Vidros elétricos

#### Palas para-sol

A disponibilidade de algum equipamento, funções e serviços digitais depende dos versões de motor ou do equipamento opcional. A estrutura da oferta, assim como a disponibilidade para os mercados e de produção podem variar. Para mais informações sobre disponibilidade, termos e custos, contacte o seu Concessionário BMW.

A disponibilidade de algum equipamento, funções e serviços digitais depende dos versões de motor ou do equipamento opcional. A estrutura da oferta, assim como a disponibilidade para os mercados e de produção podem variar. Para mais informações sobre disponibilidade, termos e custos, contacte o seu Concessionário BMW.

<sup>[1]</sup> Disponível apenas para os veículos híbridos Plug-in



## VERSÃO BASE.



Os bancos dianteiros de série também oferecem um elevado nível de conforto. A altura do banco, a posição longitudinal do banco, o ângulo do encosto e a altura do encosto de cabeça podem ser ajustados manualmente.

O volante desportivo em pele, em preto, com um aro de menores dimensões e perfil vincado para os polegares garante uma sensação de alta aderência.

Jantes de liga leve BMW 778 de raios em V de 17" em prata Reflex, jantes em V de 17" com pneus 225/50 R 17.



### EQUIPAMENTO EXTERIOR DA VERSÃO BASE:

- Frisos exteriores M Shadow Line, brilhante
- Faróis dianteiros e traseiros LED
- Jantes de liga leve

### EQUIPAMENTO INTERIOR DA VERSÃO BASE:

- BMW Live Cockpit Plus com visor curvo BMW
- Sistema operativo 8 BMW com navegação
- Volante desportivo em pele
- Ar condicionado automático com controlo de 3 zonas

A disponibilidade de algum equipamento, funções e serviços digitais depende das versões de motor ou do equipamento opcional. A estrutura da oferta, assim como a disponibilidade para os mercados e de produção podem variar. Para mais informações sobre disponibilidade, termos e custos, contacte o seu Concessionário BMW.

## VERSÃO DESPORTIVA M.

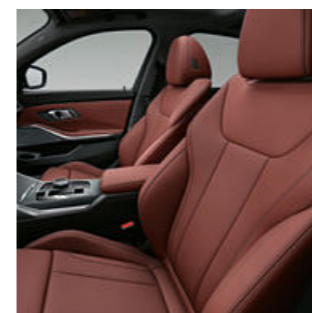

Graças às inúmeras opções de ajuste, bem como à posição elevada dos bancos e aos apoios laterais do encosto, os bancos desportivos<sup>1</sup> oferecem um apoio lateral ideal para os dois bancos dianteiros.

O volante M em pele com botões multifunções e aro do volante em pele Walknappa em preto oferece uma sensação ideal e uma aparência desportiva para uma experiência de condução dinâmica.

Jantes de liga leve BMW 848 M de raios duplos de 18" em preto Jet de duas tonalidades, polidas, com pneus mistos, 7,5 J x 18 com pneus 225/45 R 18 à frente, 8,5 J x 18 com pneus 255/40 R 18 atrás.



### EQUIPAMENTO EXTERIOR DA VERSÃO DESPORTIVA M:

- Pack aerodinâmico M com spoiler dianteiro, saias laterais e spoiler traseiro na cor da carroçaria com inserção do difusor em preto brilhante
- Grelha BMW em forma de rim com barras longitudinais de design exclusivo em prata mate e estrutura da grelha em forma de rim em cromado com brilho pérola, em alternativa, estrutura da grelha BMW em forma de rim em preto brilhante
- Jantes de liga leve BMW 848 M de raios duplos de 18" em preto Jet de duas tonalidades com pneus mistos; estão disponíveis opções de jantes adicionais
- Suspensão desportiva M, incluindo a direção desportiva variável; estão disponíveis opções de suspensão adicionais
- Frisos exteriores M Shadow Line, brilhante, em alternativa, frisos exteriores BMW Individual Exterior Line em alumínio Satinated
- Designação M nas laterais
- Capas dos espelhos retrovisores exteriores na cor da carroçaria, em alternativa, em preto brilhante
- Friso do tejadilho na cor da carroçaria
- Ponteira de escape em cromado brilhante, em alternativa, em preto brilhante
- Cores exteriores exclusivas azul Portimao M metalizada e cinza Brooklyn M metalizada; estão disponíveis opções de cores exteriores adicionais

### EQUIPAMENTO INTERIOR DA VERSÃO DESPORTIVA M:

- Soleiras das portas M
- Apoio de pés M para o condutor e pedais M
- Bancos desportivos para o condutor e passageiro da frente na combinação Alcantara/Sensatec perfurada e com costuras contrastantes em azul, em alternativa, bancos em pele Vernasca em preto com costuras contrastantes em azul, incl. painel de instrumentos em Sensatec com costuras exclusivas em azul; estão disponíveis opções de estofos adicionais
- Volante M em pele
- Chave do automóvel com designação M exclusiva
- Forro do teto M em Antracite
- Painel de instrumentos com visor específico M
- Frisos interiores em alumínio Rhombic em antracite, em alternativa, frisos interiores M em fibra de carbono; estão disponíveis opções de frisos interiores adicionais

A disponibilidade de algum equipamento, funções e serviços digitais depende das versões de motor ou do equipamento opcional. A estrutura da oferta, assim como a disponibilidade para os mercados e de produção podem variar. Para mais informações sobre disponibilidade, termos e custos, contacte o seu Concessionário BMW.

<sup>1</sup> Disponível opcionalmente.

## VEÍCULOS HÍBRIDOS PLUG-IN BMW.



Os bancos dianteiros de série também oferecem um elevado nível de conforto. A altura do banco, a posição longitudinal do banco, o ângulo do encosto e a altura do encosto de cabeça podem ser ajustados manualmente.

O volante desportivo em pele, em preto, com um aro de menores dimensões e perfil vincado para os polegares garante uma sensação de alta aderência.



Jantes de liga leve BMW 778 de raios em V de 17" em prata Reflex, jantes 7,5 J x 17 com pneus 225/50 R 17.



Com o cabo de carregamento (Modo 2) de série para tomadas domésticas, pode carregar de forma cómoda a bateria de alta tensão do seu BMW em tomadas domésticas.

### EQUIPAMENTO EXTERIOR DA VERSÃO HÍBRIDA PLUG-IN:

- Frisos exteriores M Shadow Line, brilhante
- Faróis dianteiros e traseiros LED
- Jantes de liga leve

### EQUIPAMENTO INTERIOR DA VERSÃO HÍBRIDA PLUG-IN:

- BMW Live Cockpit Plus com visor curvo BMW
- Sistema operativo 8 BMW com navegação
- Volante desportivo em pele
- Ar condicionado automático com controlo de 3 zonas

A disponibilidade de algum equipamento, funções e serviços digitais depende das versões de motor ou do equipamento opcional. A estrutura da oferta, assim como a disponibilidade para os mercados e de produção podem variar. Para mais informações sobre disponibilidade, termos e custos, contacte o seu Concessionário BMW.

## AUTOMÓVEIS M.

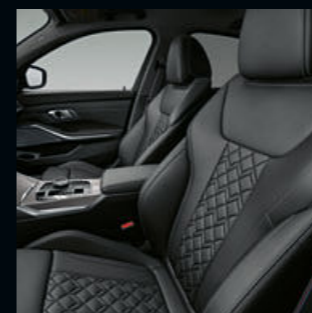

Grças às inúmeras opções de ajuste, bem como à posição elevada dos bancos e aos apoios laterais do encosto, os bancos desportivos oferecem um apoio lateral ideal para os dois bancos dianteiros.

O volante M em pele com botões multifunções e aro do volante em pele Walknappa em preto oferece uma sensação ideal e uma aparência desportiva para uma experiência de condução dinâmica.



Frisos interiores em alumínio Rhombicle em antracite



Jantes de liga leve BMW 792 M de raios duplos de 19" em preto Jet de duas tonalidades, polidas, com pneus mistos Runflat, 8 J x 19 com pneus 225/40 R 19 à frente, 8,5 J x 19 com pneus 255/35 R 19 atrás.<sup>1</sup>



O sistema de travagem desportivo<sup>1</sup> M de alta performance distingue-se pelas pinças de travão em vermelho brilhante com inscrição M exclusivas e pela extraordinária performance de travagem.

### EQUIPAMENTO EXTERIOR SELECIONADO DOS AUTOMÓVEIS M:

- Pack aerodinâmico M
- Spoiler traseiro M
- Espelhos retrovisores exteriores M
- Frisos exteriores M Shadow Line, brilhante
- Faróis dianteiros e traseiros LED
- Jantes de liga leve M

### EQUIPAMENTO INTERIOR SELECIONADO DOS AUTOMÓVEIS M:

- BMW Live Cockpit Plus com visor curvo BMW
- Sistema operativo 8 BMW com navegação
- Bancos desportivos
- Sistema de som HiFi
- Volante M em pele
- Ar condicionado automático com controlo de 3 zonas

A disponibilidade de algum equipamento, funções e serviços digitais depende das versões de motor ou do equipamento opcional. A estrutura da oferta, assim como a disponibilidade para os mercados e de produção podem variar. Para mais informações sobre disponibilidade, termos e custos, contacte o seu Concessionário BMW.

<sup>1</sup> Disponível opcionalmente.

# PACK INNOVATION.

O pack Innovation inclui todos os componentes do equipamento de série, assim como o Pack Premium, e oferece equipamento exclusivo adicional que torna a condução do novo BMW Série 3 Berlina numa experiência especial. Descubra mais informações com a aplicação Produtos BMW no seu Smartphone ou Tablet.



O pack de equipamento Professional inclui o assistente de estacionamento, que auxilia o condutor durante o estacionamento e as manobras. Com o BMW Live Cockpit Professional, também incluído no pack, tem disponível toda a informação importante numa visão geral através do BMW Head-Up Display, e muito mais. O pack de espelhos retrovisores interior e exteriores, bem como o assistente de condução estão também incluídos.

O assistente de estacionamento<sup>1</sup> facilita o estacionamento com equipamento como a câmara traseira, os sensores de estacionamento ativos e o assistente de estacionamento e de marcha-atrás.



Espelhos retrovisores interior e exterior do condutor com função automática antiencaamento, incluindo função de rebatimento elétrico para os espelhos exteriores e função automática de estacionamento para o espelho do passageiro da frente.



A disponibilidade de algum equipamento, funções e serviços digitais depende das versões de motor ou do equipamento opcional. A estrutura da oferta, assim como a disponibilidade para os mercados e de produção podem variar. Para mais informações sobre disponibilidade, termos e custos, contacte o seu Concessionário BMW.

<sup>1</sup> O condutor é responsável por monitorizar constantemente o processo de estacionamento automático em conformidade com as regras de trânsito locais.

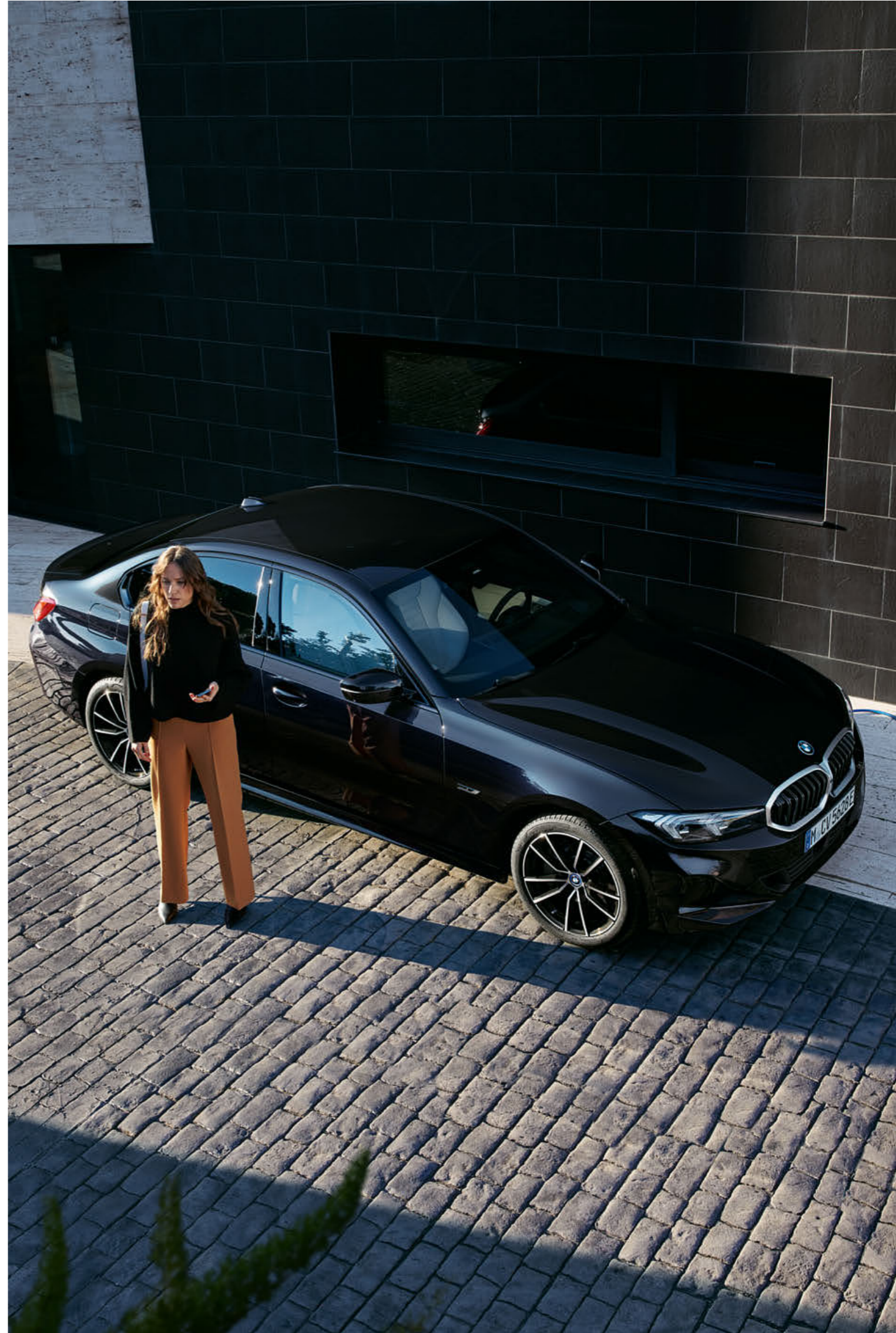

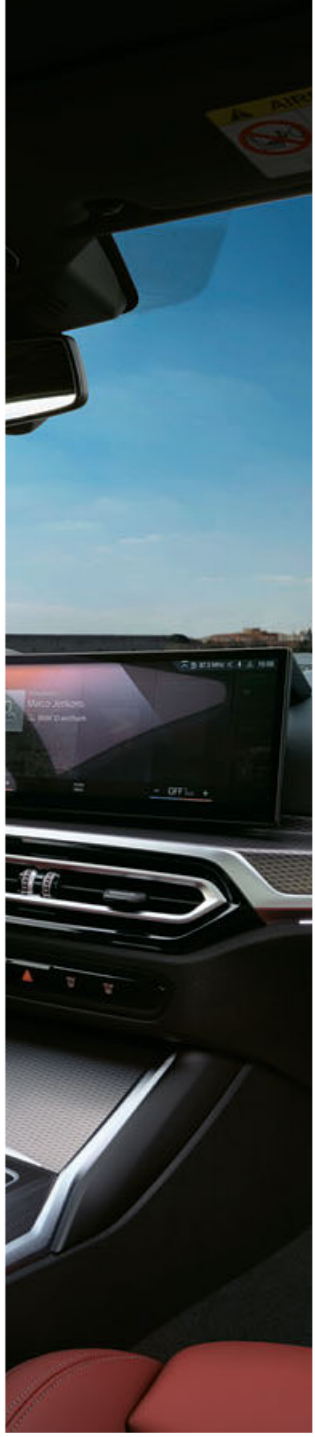
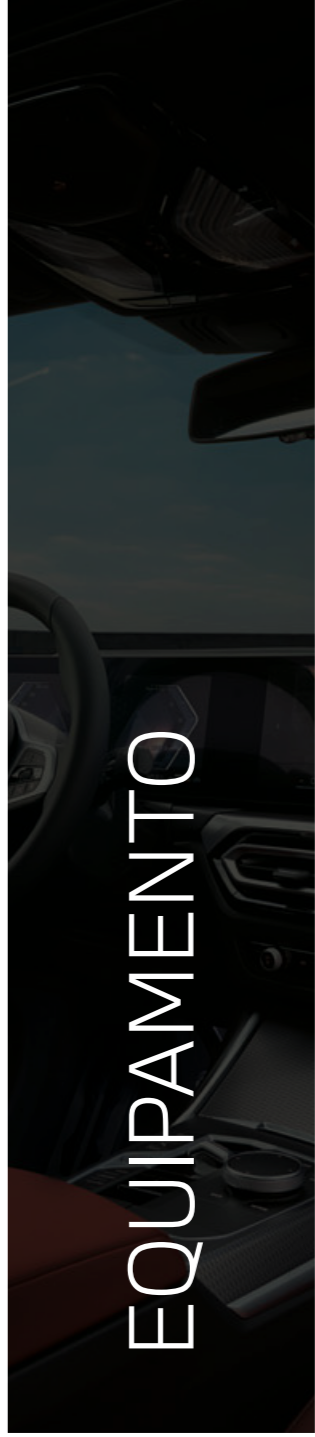

EQUIPAMENTO

## DESTAQUES DO EQUIPAMENTO.

Descubra os destaques do equipamento de série e do equipamento opcional selecionados. O equipamento opcional apresentado não está incluído no preço de base.



A suspensão desportiva M<sup>1</sup> – que inclui uma suspensão rebaixada em 10 milímetros – caracteriza-se por definições da suspensão mais desportivas com uma afinação mais rígida dos amortecedores. Apresenta também molas com constante elástica moderadamente elevada e barras estabilizadoras mais rígidas. Em conjunto, resultam numa afinação ainda mais direta da suspensão que proporciona um estilo de condução marcadamente desportivo.

A suspensão adaptativa M rebaixada<sup>1,2</sup> em 10 milímetros pode ser ajustada eletricamente em qualquer momento para se adequar ao piso e às condições de condução. Os condutores podem também ajustar as características da suspensão através do botão experiência de condução para selecionar o estilo de condução preferido - confortável ou extremamente desportivo, com um comportamento em estrada marcadamente mais ágil.



O sistema de travagem desportivo M de alta performance distingue-se pelas pinças de travão em vermelho brilhante<sup>3</sup> com inscrição M exclusivas e pela extraordinária performance de travagem.



A tecnologia Mild Hybrid economiza combustível ao recuperar a energia cinética durante a travagem e suporta o motor de combustão durante a aceleração.

<sup>1</sup> Disponível apenas em combinação com a direção desportiva variável.

<sup>2</sup> O rebaixamento do chassis não se aplica aos modelos híbridos Plug-in.

<sup>3</sup> Também disponível em azul.

A disponibilidade de algum equipamento, funções e serviços digitais depende das versões de motor ou do equipamento opcional. A estrutura da oferta, assim como a disponibilidade para os mercados e de produção podem variar.

Para mais informações sobre disponibilidade, termos e custos, contacte o seu Concessionário BMW.

## DESTAQUES DO EQUIPAMENTO.

Descubra os destaques do equipamento de série e do equipamento opcional selecionados. O equipamento opcional apresentado não está incluído no preço de base.



O BMW Live Cockpit Professional com o visor curvo amplo é uma extensão do BMW Live Cockpit Plus com o BMW Head-Up Display Full-Colour prático. Projeta a informação de condução, como a velocidade ou as instruções de navegação, diretamente no campo de visão do condutor – para uma melhor visão geral e mais segurança.



A base de carregamento sem fios carrega de forma cómoda o seu Smartphone sem cabos até uma potência de 15 W. O arrefecimento integrado protege contra o sobreaquecimento.



Com 16 altifalantes, um amplificador digital de 464 Watt e nove canais: o sistema de som surround Harman Kardon permite-lhe desfrutar de uma experiência acústica harmoniosa que preenche o interior do veículo. O sistema reproduz vozes e instrumentos de forma bastante realista. A equalização totalmente automática e indexada à velocidade reduz de forma sensível qualquer ruído de fundo durante a condução.



Navegação ou integração do Smartphone<sup>1</sup> – os serviços digitais dos Serviços digitais Profissional<sup>2</sup> não deixam nenhuma necessidade por satisfazer.



Para uma acústica brilhante em todos os bancos, o sistema de som HiFi distribui o som de modo uniforme no interior através de 10 altifalantes.

<sup>1</sup> A integração do Smartphone não é compatível com todos os Smartphones e aplicações.

<sup>2</sup> A integração do Smartphone está permanentemente disponível no automóvel. As funções online para o BMW Maps – Connected Navigation têm uma duração de três anos cada uma. É possível estender a duração do serviço no final do período na Loja BMW ConnectedDrive. Para utilizar o equipamento opcional, pode ser necessário outro

A disponibilidade de algum equipamento, funções e serviços digitais depende das versões de motor ou do equipamento opcional. A estrutura da oferta, assim como a disponibilidade para os mercados e de produção podem variar.

equipamento opcional. Devido a possíveis desenvolvimentos técnicos futuros (por exemplo, telemóveis), a funcionalidade dos serviços Apple CarPlay ou do Google Android Auto não pode ser garantida a longo prazo. CarPlay é uma marca registada da Apple Inc. Android Auto é uma marca registada da Google LLC.

Para mais informações sobre disponibilidade, termos e custos, contacte o seu Concessionário BMW.

# DESTAQUES DO EQUIPAMENTO.

Descubra os destaques do equipamento de série e do equipamento opcional selecionados. O equipamento opcional apresentado não está incluído no preço de base.



A segurança ativa é um sistema preventivo de proteção dos ocupantes que toma inúmeras medidas para garantir que o condutor e os passageiros se mantêm em segurança em caso de uma possível colisão. Tensiona os cintos de segurança, coloca os bancos de ajuste elétrico na posição direita e fecha os vidros e o teto de abrir com função de deslizamento e de elevação.

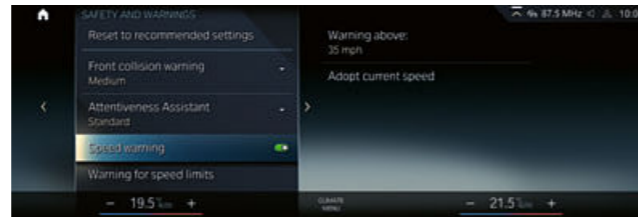

O controlo da distância aumenta o conforto e a segurança ativa. A velocidades entre 30 e 160 km/h, controlo a distância para o veículo da frente, incluindo a paragem e o rearranque com a função Stop and Go. O assistente de limite de velocidade permite transferir os limites de velocidade para o Cruise Control. O aviso de colisão dianteira com ativação automática dos travões deteta a presença de obstáculos parados.



O assistente de estacionamento<sup>1</sup> facilita o estacionamento do veículo. A câmara traseira e o assistente de marcha-atrás auxiliam o condutor durante a manobra de marcha-atrás. Os sensores de estacionamento ativos oferecem uma maior proteção contra danos causados pelo estacionamento. O assistente de estacionamento permite estacionar automaticamente, em paralelo ou em perpendicular à rua, e permite também sair de lugares de estacionamento paralelos à rua.



O assistente de estacionamento Plus<sup>1</sup> facilita o estacionamento e outras manobras com o veículo. O equipamento, inclui, entre outros, o sistema Surround View com Top View, vista panorâmica, Remote 3D View, assim como a assistência ao estacionamento lateral, a função de travagem de emergência, os sensores de estacionamento ativos, o assistente de estacionamento com orientação longitudinal e lateral e o assistente de marcha-atrás.

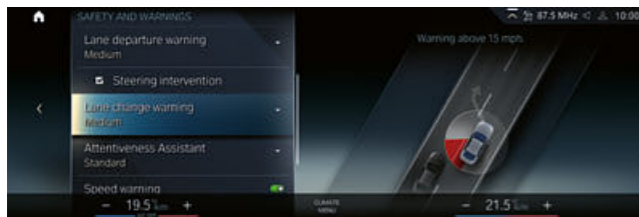

O assistente de condução<sup>2</sup> oferece-lhe suporte em situações de condução críticas. Se necessário, o pack de segurança trava automaticamente o veículo de modo a evitar colisões traseiras. Também avisa o condutor em caso de alteração inadvertida da trajetória e orienta ativamente o seu BMW novamente para a sua faixa de rodagem. Em caso de uma colisão traseira iminente, ativa medidas de proteção e também chama a atenção para o excesso de velocidade.

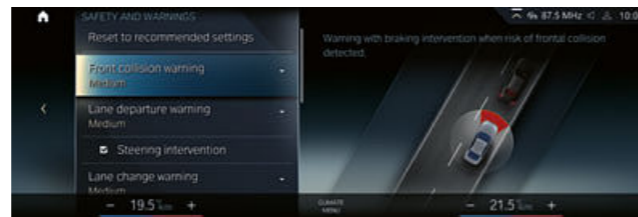

Um verdadeiro All-rounder: o assistente de condução Profissional<sup>2</sup> não só mantém a velocidade e a distância ao veículo da frente selecionadas, mas também mantém o BMW na faixa de rodagem através de intervenções na direção. O que alivia o stress, especialmente em viagens longas. Outras funções ajudam a evitar colisões e a evitar exceder o limite de velocidade.

<sup>1</sup> O condutor é responsável por monitorizar constantemente o processo de estacionamento automático em conformidade com as regras de trânsito locais.  
<sup>2</sup> O desempenho do sistema pode ser limitado em condições de visibilidade reduzida, nevoeiro ou brilho intenso.

A disponibilidade de algum equipamento, funções e serviços digitais depende das versões de motor ou do equipamento opcional. A estrutura da oferta, assim como a disponibilidade para os mercados e de produção podem variar. Para mais informações sobre disponibilidade, termos e custos, contacte o seu Concessionário BMW.

# DESTAQUES DO EQUIPAMENTO.

Descubra os destaques do equipamento de série e do equipamento opcional selecionados. O equipamento opcional apresentado não está incluído no preço de base.

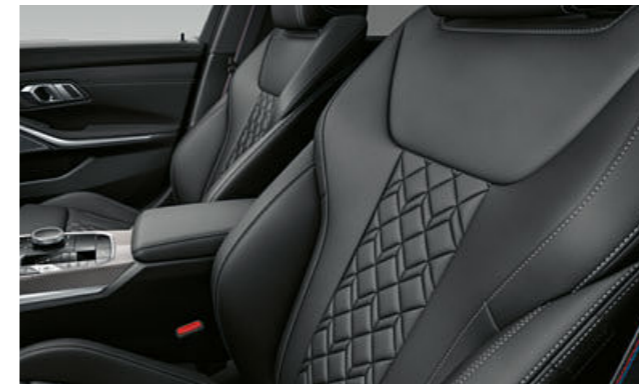

O apoio lombar elétrico para o banco do condutor pode ser ajustado vertical e lateralmente, permitindo uma posição sentada ergonomicamente correta.



Os encostos de cabeça rebatíveis dos três bancos traseiros melhoram a visibilidade através do óculo traseiro.



Os bancos dianteiros desportivos M<sup>1</sup> de ajustes múltiplos com estilo desportivo envolvente e encostos de cabeça parcialmente integrados oferecem o apoio ideal na descrição de curvas.

O apoio lombar dos encostos dos dois bancos dianteiros pode ser facilmente ajustado vertical e lateralmente. Proporciona suporte e alívio eficaz da coluna vertebral, fomentando deste modo uma posição dos bancos ergonomicamente correta. Isto aumenta o conforto da condução, principalmente em viagens longas.



O aquecimento do volante aquece muito rapidamente o aro do volante ao toque num botão – o que é particularmente útil no inverno.



O ajuste elétrico dos dois bancos dianteiros com função de memória para o banco do condutor e para os espelhos retrovisores exteriores aumenta o conforto.

<sup>1</sup> Disponível apenas em combinação com a Versão Desportiva M.

A disponibilidade de algum equipamento, funções e serviços digitais depende das versões de motor ou do equipamento opcional. A estrutura da oferta, assim como a disponibilidade para os mercados e de produção podem variar.

Para mais informações sobre disponibilidade, termos e custos, contacte o seu Concessionário BMW.

## DESTAQUES DO EQUIPAMENTO.

Descubra os destaques do equipamento de série e do equipamento opcional seleccionados. O equipamento opcional apresentado não está incluído no preço de base.



O painel de instrumentos em Sensatec dá um toque de luxo ao interior do seu BMW. A cobertura em preto é complementada pelas visualmente apelativas costuras duplas.



Os elementos decorativos galvanizados nos elementos de controlo, como o elevador dos vidros, brilham com a luz solar e criam destaques de alta qualidade no interior.



O teto de abrir em vidro elétrico com função de deslizamento e elevação, possibilita ajustar o caudal de ar de acordo com as preferências individuais, garantindo uma ventilação isenta de correntes de ar e a minimização do ruído do vento.



Para o forro do teto M em Antracite, o forro do teto e os painéis dos pilares são em tecido em Antracite para um ambiente desportivo.



Frisos interiores BMW Individual em preto Piano

A disponibilidade de algum equipamento, funções e serviços digitais depende das versões de motor ou do equipamento opcional. A estrutura da oferta, assim como a disponibilidade para os mercados e de produção podem variar.

Para mais informações sobre disponibilidade, termos e custos, contacte o seu Concessionário BMW.

## DESTAQUES DO EQUIPAMENTO.

Descubra os destaques do equipamento de série e do equipamento opcional seleccionados. O equipamento opcional apresentado não está incluído no preço de base.



A luz ambiente cria um ambiente tranquilo no interior do veículo. No exterior, o gráfico de luz ilumina-se como uma mensagem de boas-vindas e de despedida.



O tejadilho M em fibra de carbono ajuda a reduzir o peso do automóvel, baixa o centro de gravidade e aumenta a dinâmica de condução.



Os frisos exteriores Exterior Line em alumínio Satinated com contrastes elegantes conferem ao seu BMW uma aparência elegante e luxuosa.

Para uma aparência ainda mais desportiva, os frisos exteriores M Shadow Line, brilhante, incluem vários detalhes do design exterior do seu BMW em preto brilhante.



As luzes adaptativas LED oferecem<sup>1</sup> sempre uma iluminação otimizada da estrada. Destaque apelativo: o feixe em azul e a forma em L invertido das luzes de condução diurna.



Os respetivos logótipos da Versão Desportiva M podem ser omitidos, se solicitado.

<sup>1</sup> Disponível apenas em combinação com o assistente das luzes de máximos.

A disponibilidade de algum equipamento, funções e serviços digitais depende das versões de motor ou do equipamento opcional. A estrutura da oferta, assim como a disponibilidade para os mercados e de produção podem variar.

Para mais informações sobre disponibilidade, termos e custos, contacte o seu Concessionário BMW.

# DESTAQUES DO EQUIPAMENTO. AUTOMÓVEIS M.

Descubra os destaques do equipamento de série e do equipamento opcional selecionados. O equipamento opcional apresentado não está incluído no preço de base.



O diferencial desportivo M otimiza a tração e a estabilidade de condução, particularmente, durante as mudanças de faixa de rodagem, em curvas ou em diferentes condições do piso.

A direção desportiva variável com Servotronic torna a condução a baixas rotações mais fácil e mais precisa a velocidades elevadas, uma vez que se adapta às situações de condução.



Os frisos exteriores M Shadow Line, brilhante, com conteúdos adicionais complementam os conteúdos dos frisos exteriores M Shadow Line, brilhante, com a grelha BMW em forma de rim e os ponteiros de escape em preto.



Os cintos de segurança M com pré-tensores e limitadores de força apresentam um refinado realce tecido nas cores M clássicas.



As luzes M Shadow Line<sup>1,2</sup> conferem ao seu BMW uma aparência inconfundível. Os elementos do friso em cromado selecionados dos faróis são em preto.



Para uma estabilidade de condução ainda maior, o spoiler traseiro M na cor da carroçaria gera uma força descendente maior no eixo traseiro e destaca o perfil desportivo do seu BMW.

# JANTES E PNEUS.

Descubra os destaques do equipamento de série e do equipamento opcional selecionados. O equipamento opcional apresentado não está incluído no preço de base.



Jantes de liga leve BMW 791 M de raios duplos de 19" em preto Jet de duas tonalidades, polidas, com pneus mistos Performance, 8 J x 19 com pneus 225/40 R 19 à frente, 8,5 J x 19 com pneus 255/35 R 19 atrás.<sup>1</sup>



Jantes de liga leve BMW 791 M de raios duplos de 19" em preto Jet sólida, com pneus mistos Performance, 8 J x 19 com pneus 225/40 R 19 à frente, 8,5 J x 19 com pneus 255/35 R 19 atrás.<sup>1</sup>



Jantes de liga leve BMW Individual 793 I de raios duplos de 19" em cinza Orbit de duas tonalidades, polidas, com pneus mistos Runflat, 8 J x 19 com pneus 225/40 R 19 à frente, 8,5 J x 19 com pneus 255/35 R 19 atrás.



Jantes de liga leve BMW 848 M de raios duplos de 18" em preto Jet de duas tonalidades, polidas, com pneus mistos, 7,5 J x 18 com pneus 225/45 R 18 à frente, 8,5 J x 18 com pneus 255/40 R 18 atrás.<sup>1,2</sup>

Jantes de liga leve BMW 780 de raios em V de 18" em cinza Orbit de duas tonalidades, polidas, com pneus mistos, 7,5 J x 18 com pneus 225/45 R 18 à frente, 8,5 J x 18 com pneus 255/40 R 18 atrás.

Jantes de liga leve BMW 781 de raios múltiplos de 18" em cinza Ferric de duas tonalidades, polidas, 7,5 J x 18 com pneus 225/45 R 18.

Jantes de liga leve BMW 782 de raios duplos de 18" em preto Jet de duas tonalidades, polidas, jantes 7,5 J x 18 com pneus 225/45 R 18.

Jantes de liga leve BMW 775 de raios em V de 17" em cinza Orbit de duas tonalidades, polidas, 7,5 J x 17 com pneus 225/50 R 17.



Jantes de liga leve BMW 776 de raios em V de 17" em cinza Ferric, jantes 7,5 J x 17 com pneus 225/50 R 17.



Jantes de liga leve BMW 778 de raios em V de 17" em prata Reflex, jantes 7,5 J x 17 com pneus 225/50 R 17.<sup>3</sup>

<sup>1</sup> Disponível apenas em combinação com as luzes adaptativas LED.

<sup>2</sup> Apenas disponível com a Versão Desportiva M Pro.

A disponibilidade de algum equipamento, funções e serviços digitais depende das versões de motor ou do equipamento opcional. A estrutura da oferta, assim como a disponibilidade para os mercados e de produção podem variar.

Para mais informações sobre disponibilidade, termos e custos, contacte o seu Concessionário BMW.

<sup>1</sup> Disponível apenas em combinação com a Versão Desportiva M.

<sup>2</sup> Equipamento de série para os automóveis M.

<sup>3</sup> Equipamento de série.

A disponibilidade de algum equipamento, funções e serviços digitais depende das versões de motor ou do equipamento opcional. A estrutura da oferta, assim como a disponibilidade para os mercados e de produção podem variar.

Para mais informações sobre disponibilidade, termos e custos, contacte o seu Concessionário BMW.



# CORES EXTERIORES.

## COR SÓLIDA



300 Branco Alpine sólida



668 Preto sólida

## METALIZADA

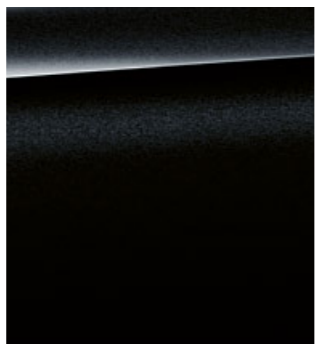

475 Preto Sapphire metalizada



A75 Vermelho Melbourne metalizada



A96 Branco Mineral metalizada



C1M Azul Phytomic metalizada



C31 Azul Portimao M metalizado<sup>1</sup>

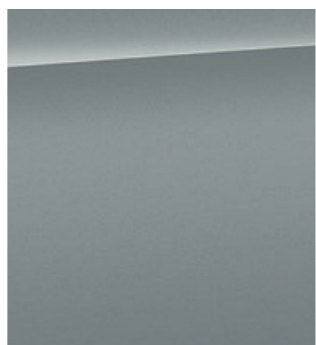

C4P Cinza Brooklyn M metalizado<sup>1</sup>

## BMW INDIVIDUAL

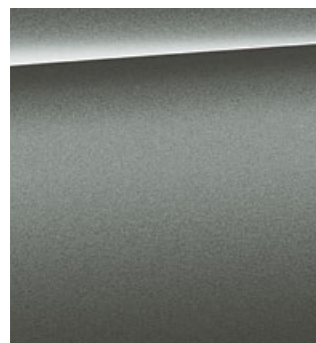

C4W Cinza Skyscraper metalizada



C36 Cinza Dravite BMW Individual metalizada

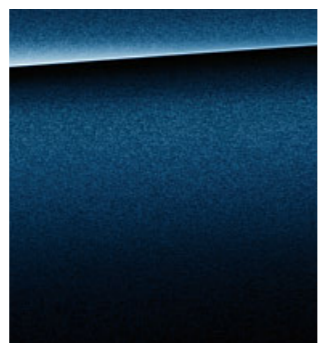

C3Z Azul Tanzanite BMW Individual metalizada

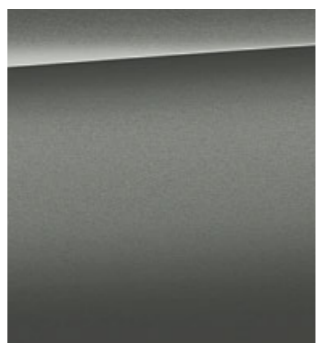

X1F Cinza Frozen Pure BMW Individual metalizado<sup>1</sup>

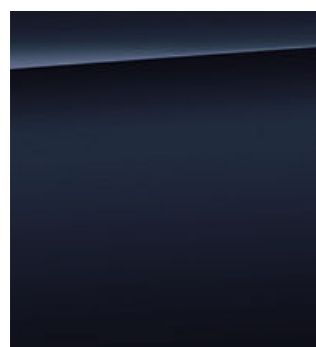

X1G Azul Frozen Tanzanite BMW Individual metalizado<sup>1</sup>

**[Amostras de cores]** Estas amostras de cores deverão dar-lhe uma primeira impressão das cores e materiais disponíveis para o seu BMW. No entanto, a experiência tem demonstrado que as versões impressas das cores exteriores e das cores dos estofos nem sempre reproduzem fielmente a verdadeira cor dos originais. Por isso, recomendamos que contacte o seu Concessionário BMW para se informar acerca das suas preferências de cores, que terá todo o gosto em apresentar-lhe as amostras originais e em ajudá-lo nos pedidos especiais.

<sup>1</sup> Disponível apenas em combinação com o Pack Desportivo M e os componentes exteriores do Pack Desportivo M.

A disponibilidade de algum equipamento, funções e serviços digitais depende das versões de motor ou do equipamento opcional. A estrutura da oferta, assim como a disponibilidade para os mercados e de produção podem variar. Para mais informações sobre disponibilidade, termos e custos, contacte o seu Concessionário BMW.

# CORES INTERIORES.

## ESTOFOS

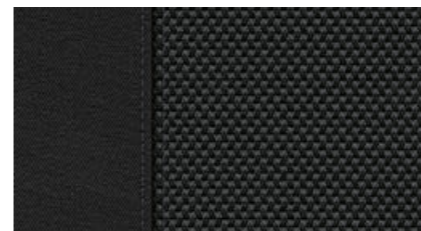

Tecido Hevelius Ehat Antracite<sup>1</sup>

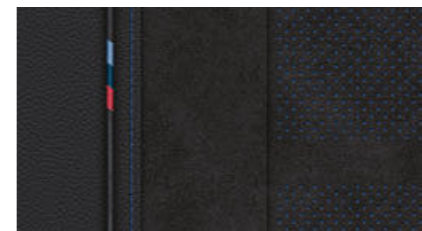

Combinação Alcantara/Sensatec com perfuração KGNL Preto com realces em azul<sup>2</sup>

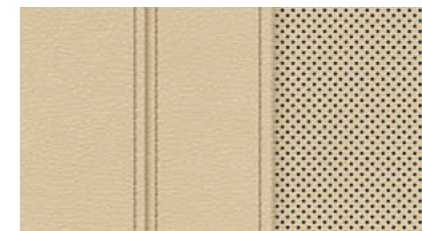

Sensatec perfurada KHFY Bege Canberra

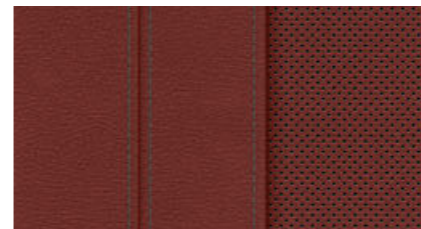

Sensatec perfurada KHG7 Vermelho Tacora



Sensatec perfurada KHKC Cognac



Sensatec perfurada KHSW Preto

## COMBINAÇÃO DE ESTOFOS



Combinação tecido/Sensatec KFSW Preto

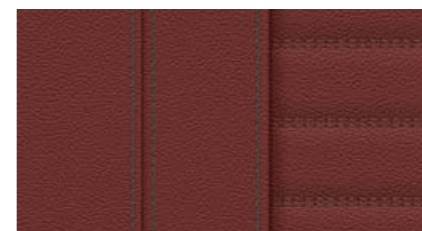

Pele Vernasca MAG6 Vermelho Tacora com costuras decorativas

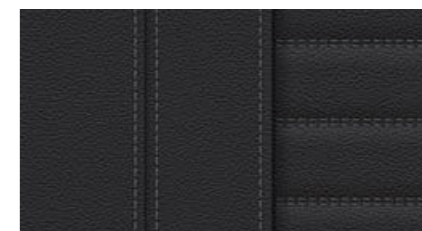

Pele Vernasca MAH7 Preto com costuras decorativas

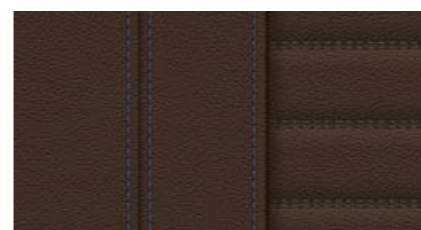

Pele Vernasca MAMU Mocha com costuras decorativas

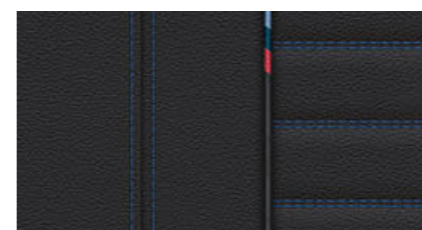

Pele Vernasca MANL Preto com costuras contrastantes em azul<sup>2</sup>

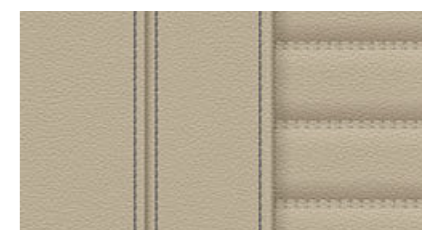

Pele Vernasca MAOI Oyster com costuras decorativas

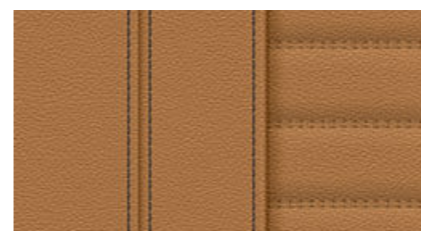

Pele Vernasca MAPQ Cognac com costuras decorativas<sup>3</sup>

<sup>1</sup> Equipamento de série.

<sup>2</sup> Disponível apenas em combinação com a Versão Desportiva M.

<sup>3</sup> Disponível apenas em combinação com os bancos desportivos M.

A disponibilidade de algum equipamento, funções e serviços digitais depende das versões de motor ou do equipamento opcional. A estrutura da oferta, assim como a disponibilidade para os mercados e de produção podem variar.

Para mais informações sobre disponibilidade, termos e custos, contacte o seu Concessionário BMW.

# CORES INTERIORES.

## PELE BMW INDIVIDUAL

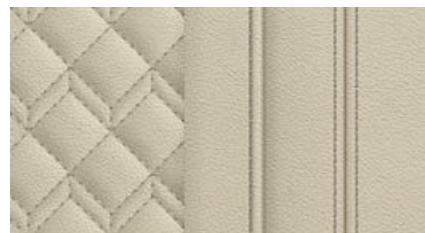

Pele Merino BMW Individual com conteúdos adicionais VAEW Branco Ivory

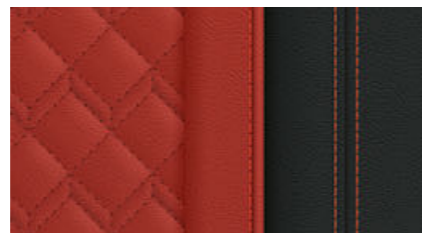

Pele Merino BMW Individual com conteúdos adicionais VAHZ Vermelho Fiona/preto

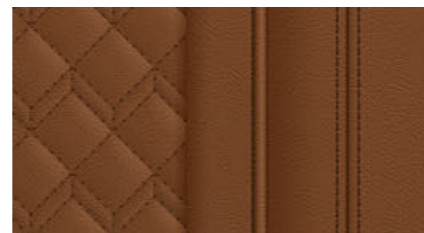

Pele Merino BMW Individual com conteúdos adicionais VATQ Tartufo

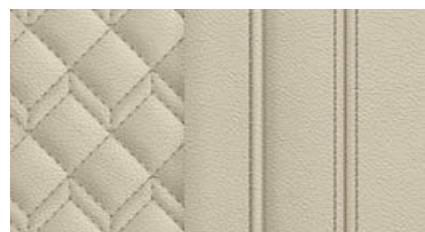

Pele integral Merino BMW Individual VBEW Branco Ivory

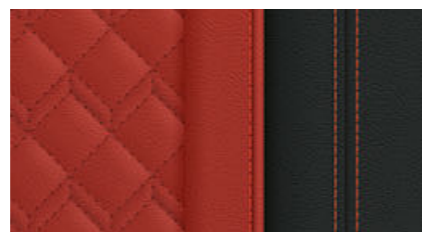

Pele integral Merino BMW Individual VBHZ Vermelho Fiona/preto

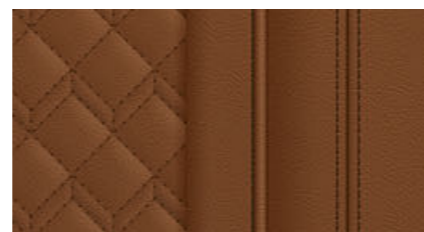

Pele integral Merino BMW Individual VBTQ Tartufo

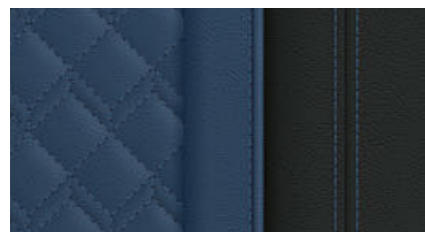

Pele Merino BMW Individual com conteúdos adicionais ZAFV Azul Fjord/preto

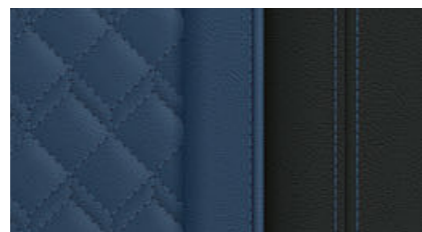

Pele integral Merino BMW Individual ZBFV Azul Fjord/preto

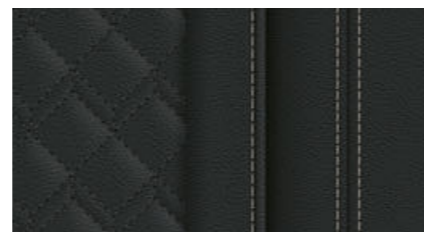

Pele Merino BMW Individual com conteúdos adicionais ZASW Preto

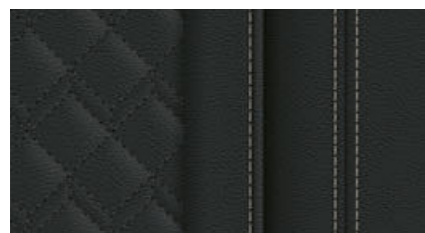

Pele integral Merino BMW Individual ZBSW Preto

# CORES INTERIORES.

## FRISOS INTERIORES



Frisos interiores em preto brilhante



Frisos interiores em prata Quartz mate, com grão<sup>1</sup>

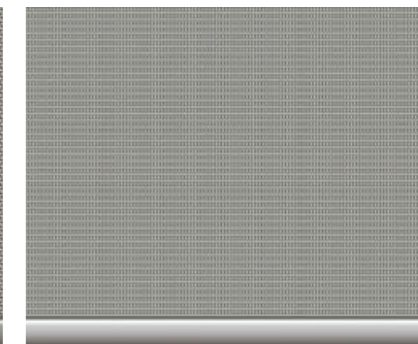

Frisos interiores em alumínio com efeito Mesh

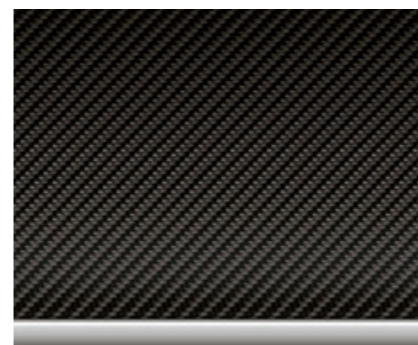

Frisos interiores M em fibra de carbono<sup>2</sup>



Frisos interiores em alumínio Rhombicle em antracite<sup>3</sup>



Frisos interiores em madeira nobre de carvalho porosa

## FRISOS INTERIORES BMW INDIVIDUAL



Frisos interiores em madeira nobre de freixo em castanho acinzentado brilhante



Frisos interiores BMW Individual em preto Piano

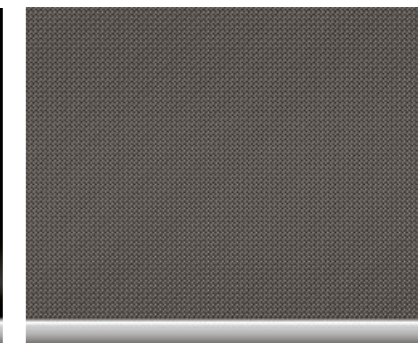

Frisos interiores BMW Individual em tela de alumínio brilhante

A disponibilidade de algum equipamento, funções e serviços digitais depende das versões de motor ou do equipamento opcional. A estrutura da oferta, assim como a disponibilidade para os mercados e de produção podem variar.

Para mais informações sobre disponibilidade, termos e custos, contacte o seu Concessionário BMW.

<sup>1</sup> Equipamento de série.

<sup>2</sup> Disponível apenas em combinação com a Versão Desportiva M.

<sup>3</sup> Disponível apenas em combinação com a Versão Desportiva M. Equipamento de série para os automóveis M.

A disponibilidade de algum equipamento, funções e serviços digitais depende das versões de motor ou do equipamento opcional. A estrutura da oferta, assim como a disponibilidade para os mercados e de produção podem variar.

Para mais informações sobre disponibilidade, termos e custos, contacte o seu Concessionário BMW.

# CORES EXTERIORES. AUTOMÓVEIS BMW M.

## CORES EXTERIORES

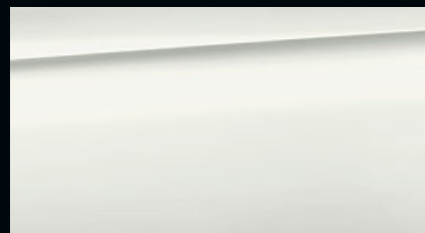

300 Branco Alpine sólida



475 Preto Sapphire metalizada



A75 Vermelho Melbourne metalizada

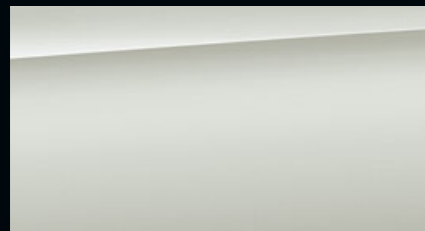

A96 Branco Mineral metalizada



C31 Azul Portimao M metalizada



C4P Cinza Brooklyn M metalizada

## BMW INDIVIDUAL

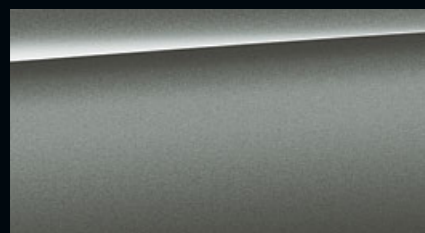

C4W Cinza Skyscraper metalizada

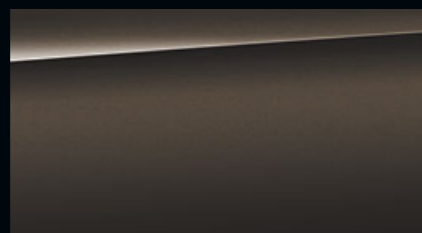

C36 Cinza Dravite BMW Individual metalizada

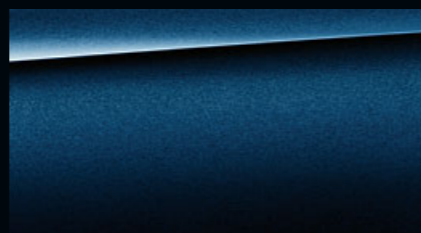

C3Z Azul Tanzanite BMW Individual metalizada



X1F Cinza Frozen Pure BMW Individual metalizada



X1G Azul Frozen Tanzanite BMW Individual metalizada

# JANTES E PNEUS. AUTOMÓVEIS BMW M.



Jantes de liga leve BMW 791 M de raios duplos de 19" em preto Jet de duas tonalidades, polidas, com pneus mistos Performance, 8 J x 19 com pneus 225/40 R 19 à frente, 8,5 J x 19 com pneus 255/35 R 19 atrás.



Jantes de liga leve BMW 792 M de raios duplos de 19" em preto Jet de duas tonalidades, polidas, com pneus mistos Runflat, 8 J x 19 com pneus 225/40 R 19 à frente, 8,5 J x 19 com pneus 255/35 R 19 atrás.



Jantes de liga leve BMW 791 M de raios duplos de 19" em preto Jet sólida, com pneus mistos Performance, 8 J x 19 com pneus 225/40 R 19 à frente, 8,5 J x 19 com pneus 255/35 R 19 atrás.



Jantes de liga leve BMW Individual 793 I de raios duplos de 19" em cinza Orbit de duas tonalidades, polidas, com pneus mistos Runflat, 8 J x 19 com pneus 225/40 R 19 à frente, 8,5 J x 19 com pneus 255/35 R 19 atrás.



Jantes de liga leve BMW 848 M de raios duplos de 18" em preto Jet de duas tonalidades, polidas, com pneus mistos, 7,5 J x 18 com pneus 225/45 R 18 à frente, 8,5 J x 18 com pneus 255/40 R 18 atrás.<sup>1</sup>

# CORES INTERIORES. AUTOMÓVEIS BMW M.

## PELE

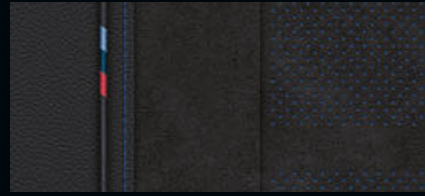

Combinação Alcantara/Sensatec com perfuração KGNL Preto com realces em azul<sup>1</sup>



Pele Vernasca MAG6 Vermelho Tacora com costuras decorativas



Pele Vernasca MAH7 Preto com costuras decorativas



Pele Vernasca MAMU Mocha com costuras decorativas<sup>2</sup>

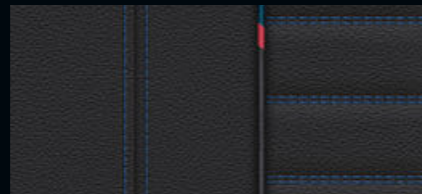

Pele Vernasca MANL Preto com costuras contrastantes em azul



Pele Vernasca MAOI Oyster com costuras decorativas

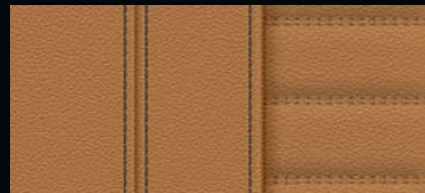

Pele Vernasca MAPQ Cognac com costuras decorativas

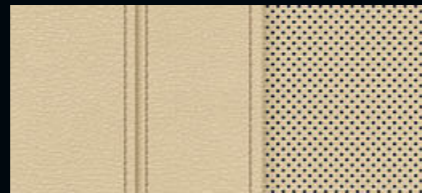

Sensatec perfurada KHFY Bege Canberra



Sensatec perfurada KHG7 Vermelho Tacora



Sensatec perfurada KHKC Cognac

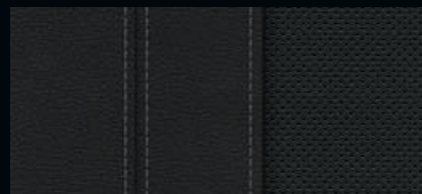

Sensatec perfurada KHSW Preto

## PELE BMW INDIVIDUAL



Pele Merino BMW Individual com conteúdos adicionais ZASW Preto

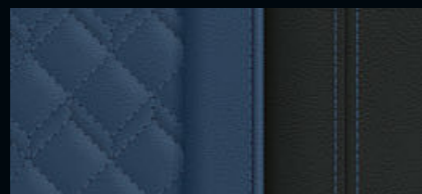

Pele Merino BMW Individual com conteúdos adicionais ZAFV Azul Fjord/preto



Pele Merino BMW Individual com conteúdos adicionais VAEW Branco Ivory

# CORES INTERIORES. AUTOMÓVEIS BMW M.

## PELE BMW INDIVIDUAL



Pele Merino BMW Individual com conteúdos adicionais VAHZ Vermelho Fiona/preto



Pele Merino BMW Individual com conteúdos adicionais VATQ Tartufo



Pele integral Merino BMW Individual ZBSW Preto



Pele integral Merino BMW Individual ZBFV Azul Fjord/preto



Pele integral Merino BMW Individual VBEW Branco Ivory

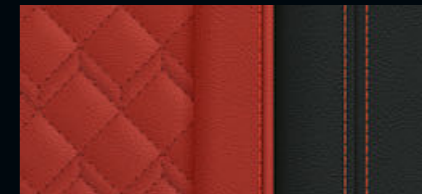

Pele integral Merino BMW Individual VBHZ Vermelho Fiona/preto

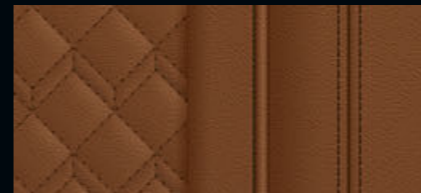

Pele integral Merino BMW Individual VBTQ Tartufo

## FRISOS INTERIORES

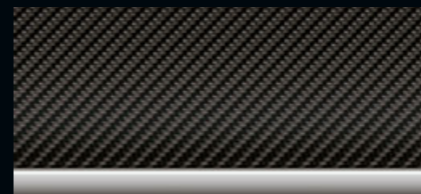

Frisos interiores M em fibra de carbono

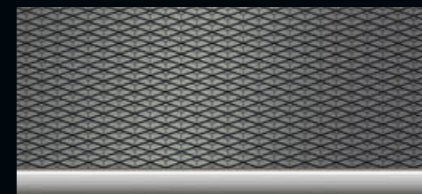

Frisos interiores em alumínio Rhombicle em antracite

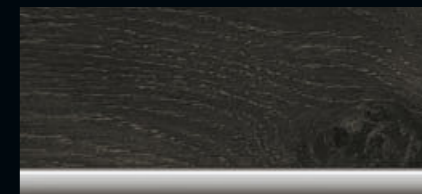

Frisos interiores em madeira nobre de carvalho porosa

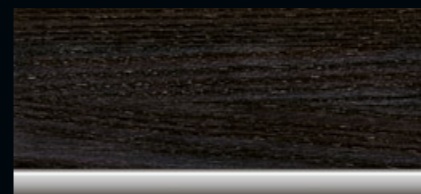

Frisos interiores em madeira nobre de freixo em castanho acinzentado brilhante

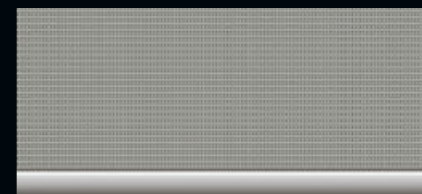

Frisos interiores em alumínio com efeito Mesh



Frisos interiores BMW Individual em preto Piano

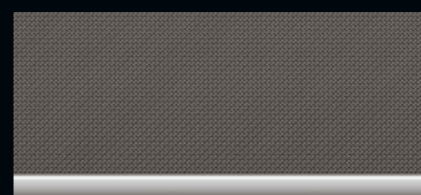

Frisos interiores BMW Individual em tela de alumínio brilhante

<sup>1</sup> Equipamento de série.

<sup>2</sup> Disponível apenas em combinação com os bancos desportivos M.

A disponibilidade de algum equipamento, funções e serviços digitais depende das versões de motor ou do equipamento opcional. A estrutura da oferta, assim como a disponibilidade para os mercados e de produção podem variar.

Para mais informações sobre disponibilidade, termos e custos, contacte o seu Concessionário BMW.

A disponibilidade de algum equipamento, funções e serviços digitais depende das versões de motor ou do equipamento opcional. A estrutura da oferta, assim como a disponibilidade para os mercados e de produção podem variar. Para mais informações sobre disponibilidade, termos e custos, contacte o seu Concessionário BMW.



DADOS TÉCNICOS  
E SERVIÇOS

## DADOS TÉCNICOS.

<b>BMW Série 3</b>	<b>BMW 320i</b>	<b>BMW 318d<sup>10</sup></b>	<b>BMW 320d<sup>10</sup></b>
<b>Sistema completo de tração do veículo<sup>2</sup></b>			
Configuração da tração	Gasolina	Diesel – 48 Volt Mild Hybrid	Diesel – 48 Volt Mild Hybrid
Potência	<span> </span> kW (cv)	135 (184)	140 (190)
Binário	<span> </span> Nm	300	400
Transmissão	8 velocidades, automática	8 velocidades, automática	8 velocidades, automática
Configuração da tração	Tração às rodas traseiras	Tração às rodas traseiras	Tração às rodas traseiras
<b>Motor BMW TwinPower Turbo<sup>2</sup></b>			
Cilindros	4	4	4
Cilindrada	<span> </span> cm³	1998	1995
Potência máxima	<span> </span> kW (cv)/rpm	135 (184)/5000 – 6500	140 (190)/4000
Binário nominal	<span> </span> Nm/rpm	300/1350 – 4000	400/1750 – 2500
<b>Motor elétrico<sup>5</sup></b>			
Potência (nominal) / Potência de 30 minutos <sup>7</sup>	<span> </span> kW (cv)	–	8 (11) / –
Binário (nominal)	<span> </span> Nm	–	25
<b>Performance</b>			
Aceleração 0 – 100 km/h	seg.	7,4	8,3
Velocidade máxima	km/h	235	235
Velocidade máxima (modo elétrico)	km/h	–	–
<b>Consumo/Emissões de CO<sub>2</sub><sup>2,3</sup></b>			
Consumo de combustível, combinado WLTP <sup>8</sup>	l/100 km	6,4 – 7,2	4,8 – 5,5
Emissões de CO <sub>2</sub> , combinadas WLTP	g/km	145 – 162	127 – 145
Consumo de energia elétrica, combinado WLTP	kWh/100 km	–	–
Autonomia elétrica WLTP <sup>4</sup>	km	–	–
<b>Bateria de alta tensão/Bateria de 48 Volt, carregamento<sup>9</sup></b>			
Dimensão a bateria	kWh	–	0,46
Potência de carregamento máxima CA	kW	–	–
Tempo de carregamento CA 0 – 100 <span> </span> %	h	–	–
<b>Dimensões/peso</b>			
Comprimento/Largura/Altura	mm	4713 / 1827 / 1440	4713 / 1827 / 1440
Distância entre eixos	mm	2851	2851
Tara UE <sup>1</sup>	kg	1590	1670
Volume da bagageira	l	480	480
Volume do depósito de combustível	l	59	59
Carga autorizada para reboque, opcionalmente com travões, à saída da fábrica até 12% / Carga autorizada para reboque	kg	1600 / 75	1600 / 75







Os valores de performance, do consumo e das emissões de CO<sub>2</sub> referem-se a veículos com transmissão de série.

<sup>1</sup> A tara UE refere-se a um veículo com equipamento de série e não inclui equipamento opcional. Os valores baseiam-se num depósito 90 % cheio e 75 kg para o condutor. O equipamento opcional pode afetar o peso do veículo, a carga útil e a velocidade máxima, se o equipamento selecionado influenciar a aerodinâmica do veículo.

<sup>2</sup> Os valores de performance dos motores a gasolina aplicam-se a veículos que utilizam o combustível RON 98. Os valores de consumo de combustível aplicam-se a veículos que utilizam combustíveis de referência de acordo com o Regulamento Europeu (UE) 715/2007. O funcionamento é também possível com combustível RON 91 sem chumbo ou superior com um teor máximo de etanol de 10 % (E10). A BMW recomenda a utilização de combustível super sem chumbo RON 95.

<sup>3</sup> O consumo de combustível, as emissões de CO<sub>2</sub>, o consumo de energia e a autonomia elétrica apresentados são determinados de acordo com o processo de medição tal como definido pelo Regulamento Europeu (CE) 715/2007 na versão aplicável. Em caso de intervalos de valores, os dados determinados pelo WLTP têm em consideração o equipamento opcional (neste caso, disponível no mercado alemão). No caso de veículos recentemente homologados desde 1 de janeiro de 2021, apenas os dados de acordo com o WLTP são considerados oficiais. Para mais informação sobre os procedimentos de teste NEDC e WLTP, consulte **www.bmw.com/wltp**

<sup>4</sup> A autonomia varia de acordo com diversos fatores, por exemplo, o estilo de condução individual, as características do percurso, a temperatura exterior e a utilização do aquecimento/ar condicionado e da climatização prévia.

<sup>5</sup> Com temperaturas inferiores a zero, o sistema de tração totalmente elétrica deste veículo está disponível apenas após ter percorrido alguns quilómetros, até a bateria atingir a temperatura de funcionamento

<sup>6</sup> Inclui tração com motor de combustão interna (valor nominal especificado) e tração elétrica (até ao valor nominal especificado).

<sup>7</sup> A potência depende da carga da bateria.

<sup>8</sup> Para veículos híbridos Plug-in: ponderada, combinada (potência ponderada CE CA)

<sup>9</sup> Tempo de carregamento/capacidade de carga em condições ideais (29 – 33°C para arranque da bateria e temperatura ambiente com valores certificados, excluindo consumos auxiliares adicionais, como por ex.: aquecimento dos bancos, visores, ar condicionado)

<sup>10</sup> Esta versão do motor não está disponível em todos os países. Para obter mais informações, contacte o seu Ponto de Serviço Autorizado BMW.

## DADOS TÉCNICOS.

<b>BMW Série 3</b>	<b>BMW 330d<sup>10</sup></b>	<b>BMW 320e</b>	<b>BMW 330e</b>
<b>Sistema completo de tração do veículo<sup>2</sup></b>			
Configuração da tração	Diesel – 48 Volt Mild Hybrid	Gasolina – Híbrido Plug-in	Gasolina – Híbrido Plug-in
Potência	<span> </span> kW (cv)	210 (286)	215 (292) <sup>6,7</sup>
Binário	<span> </span> Nm	650	420 <sup>6</sup>
Transmissão	8 velocidades, automática	8 velocidades, automática	8 velocidades, automática
Configuração da tração	Tração às rodas traseiras	Tração às rodas traseiras	Tração às rodas traseiras
<b>Motor BMW TwinPower Turbo<sup>2</sup></b>			
Cilindros	6	4	4
Cilindrada	<span> </span> cm³	2993	1998
Potência máxima	<span> </span> kW (cv)/rpm	210 (286)/4000	120 (163)/3900 – 6500
Binário nominal	<span> </span> Nm/rpm	650/1500 – 2500	300/1350 – 3700
<b>Motor elétrico<sup>5</sup></b>			
Potência (nominal) / Potência de 30 minutos <sup>7</sup>	<span> </span> kW (cv)	8 (11) / –	80 (109) / 55 (75)
Binário (nominal)	<span> </span> Nm	25	26 <sup>5</sup>
<b>Performance</b>			
Aceleração 0 – 100 km/h	seg.	5,3	7,6
Velocidade máxima	km/h	250	225
Velocidade máxima (modo elétrico)	km/h	–	140
<b>Consumo/Emissões de CO<sub>2</sub><sup>2,3</sup></b>			
Consumo de combustível, combinado WLTP <sup>8</sup>	l/100 km	5,1 – 5,8	1,3 – 1,8
Emissões de CO <sub>2</sub> , combinadas WLTP	g/km	135 – 152	29 – 40
Consumo de energia elétrica, combinado WLTP	kWh/100 km	–	15,8 – 17,7
Autonomia elétrica WLTP <sup>4</sup>	km	–	54 – 62
<b>Bateria de alta tensão/Bateria de 48 Volt, carregamento<sup>9</sup></b>			
Dimensão a bateria	kWh	0,46	11,2
Potência de carregamento máxima CA	kW	–	3,7
Tempo de carregamento CA 0 – 100 <span> </span> %	h	–	3,6
<b>Dimensões/peso</b>			
Comprimento/Largura/Altura	mm	4713 / 1827 / 1440	4713 / 1827 / 1444
Distância entre eixos	mm	2851	2851
Tara UE <sup>1</sup>	kg	1785	1845
Volume da bagageira	l	480	375
Volume do depósito de combustível	l	59	40
Carga autorizada para reboque, opcionalmente com travões, à saída da fábrica até 12% / Carga autorizada para reboque	kg	1800 / 75	1500 / 75







Os valores de performance, do consumo e das emissões de CO<sub>2</sub> referem-se a veículos com transmissão de série.

<sup>1</sup> A tara UE refere-se a um veículo com equipamento de série e não inclui equipamento opcional. Os valores baseiam-se num depósito 90 % cheio e 75 kg para o condutor.

O equipamento opcional pode afetar o peso do veículo, a carga útil e a velocidade máxima, se o equipamento selecionado influenciar a aerodinâmica do veículo.

<sup>2</sup> Os valores de performance dos motores a gasolina aplicam-se a veículos que utilizam o combustível RON 98. Os valores de consumo de combustível aplicam-se a veículos que utilizam combustíveis de referência de acordo com o Regulamento Europeu (UE) 715/2007. O funcionamento é também possível com combustível RON 91 sem chumbo ou superior com um teor máximo de etanol de 10 % (E10). A BMW recomenda a utilização de combustível super sem chumbo RON 95.

<sup>3</sup> O consumo de combustível, as emissões de CO<sub>2</sub>, o consumo de energia e a autonomia elétrica apresentados são determinados de acordo com o processo de medição tal como definido pelo Regulamento Europeu (CE) 715/2007 na versão aplicável. Em caso de intervalos de valores, os dados determinados pelo WLTP têm em consideração o equipamento opcional (neste caso, disponível no mercado alemão). No caso de veículos recentemente homologados desde 1 de janeiro de 2021, apenas os dados de acordo com o WLTP são considerados oficiais. Para mais informação sobre os procedimentos de teste NEDC e WLTP, consulte **www.bmw.com/wltp**

<sup>4</sup> A autonomia varia de acordo com diversos fatores, por exemplo, o estilo de condução individual, as características do percurso, a temperatura exterior e a utilização do aquecimento/ar condicionado e da climatização prévia.

<sup>5</sup> Com temperaturas inferiores a zero, o sistema de tração totalmente elétrica deste veículo está disponível apenas após ter percorrido alguns quilómetros, até a bateria atingir a temperatura de funcionamento

<sup>6</sup> Inclui tração com motor de combustão interna (valor nominal especificado) e tração elétrica (até ao valor nominal especificado).

<sup>7</sup> A potência depende da carga da bateria.

<sup>8</sup> Para veículos híbridos Plug-in: ponderada, combinada (potência ponderada CE CA).

<sup>9</sup> Tempo de carregamento/capacidade de carga em condições ideais (29 – 33°C para arranque da bateria e temperatura ambiente com valores certificados, excluindo consumos auxiliares adicionais, como por ex.: aquecimento dos bancos, visores, ar condicionado)

<sup>10</sup> Esta versão do motor não está disponível em todos os países. Para obter mais informações, contacte o seu Ponto de Serviço Autorizado BMW.

## DADOS TÉCNICOS.

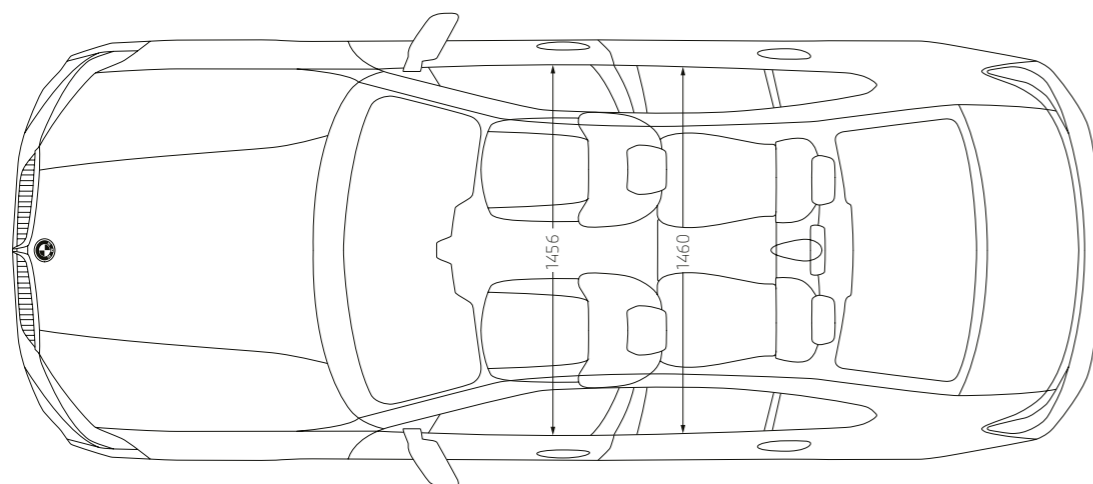
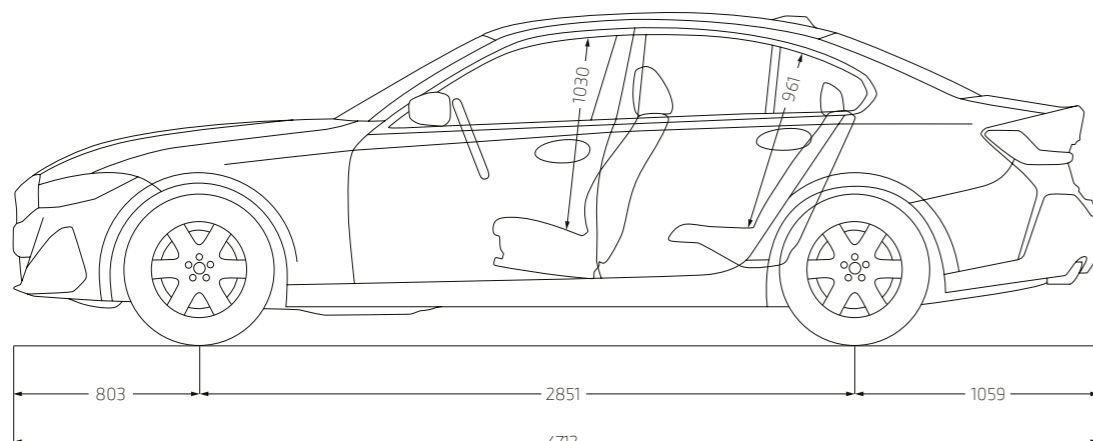
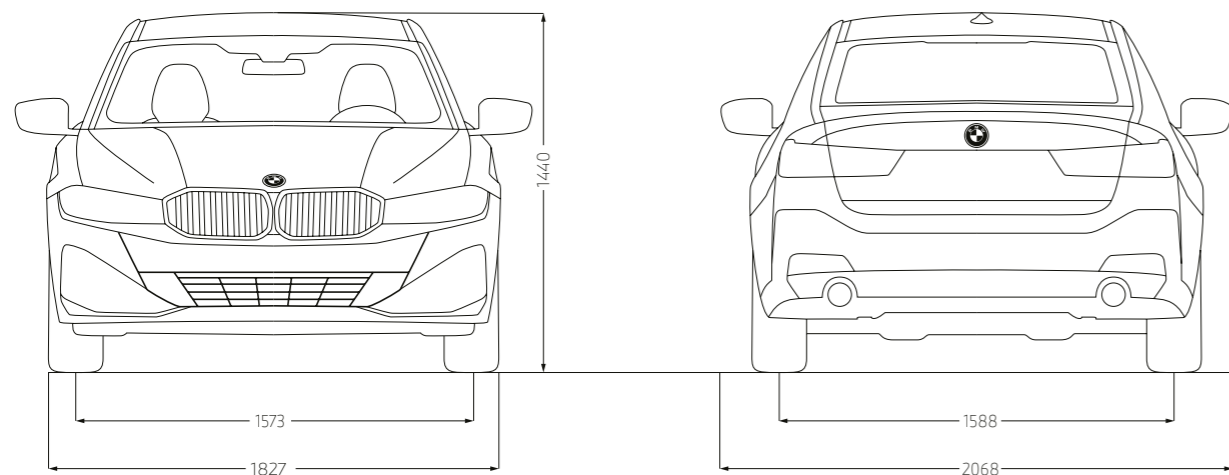

Todas as dimensões dos desenhos técnicos estão em milímetros e podem variar consoante a versão e o equipamento opcional.

## DADOS TÉCNICOS.

BMW Série 3, automóvel M	BMW M340i xDrive <sup>9</sup>	BMW M340d xDrive <sup>9</sup>
<b>Sistema completo de tração do veículo<sup>2</sup></b>		
Configuração da tração	Gasolina – 48 Volt Mild Hybrid	Diesel – 48 Volt Mild Hybrid
Potência kW (cv)	275 (374)	250 (340)
Binário Nm	500	700
Transmissão	8 velocidades, automática	8 velocidades, automática
Configuração da tração	Tração integral	Tração integral
<b>Motor BMW TwinPower Turbo<sup>2</sup></b>		
Cilindros	6	6
Cilindrada cm <sup>3</sup>	2998	2993
Potência máxima kW (cv)/rpm	275 (374)/5500 – 6500	250 (340)/4400
Binário nominal Nm/rpm	500/1900 – 5000	700/1750 – 2250
<b>Motor elétrico<sup>5</sup></b>		
Potência (nominal) / Potência de 30 minutos <sup>6</sup> kW (cv)	8 (11) / –	8 (11) / –
Binário (nominal) Nm	25	25
<b>Performance</b>		
Aceleração 0 – 100 km/h seg.	4,4	4,6
Velocidade máxima km/h	250	250
Velocidade máxima (modo elétrico) km/h	–	–
<b>Consumo/Emissões de CO<sub>2</sub><sup>2,3</sup></b>		
Consumo de combustível, combinado WLTP <sup>7</sup> l/100 km	7,8 – 8,5	5,9 – 6,4
Emissões de CO <sub>2</sub> , combinadas WLTP g/km	177 – 192	154 – 169
Consumo de energia elétrica, combinado WLTP kWh/100 km	–	–
Autonomia elétrica WLTP <sup>4</sup> km	–	–
<b>Bateria de alta tensão/Bateria de 48 Volt, carregamento<sup>8</sup></b>		
Dimensão a bateria kWh	0,46	0,46
Potência de carregamento máxima CA/CC kW	–	–
Tempo de carregamento CA 0 – 100 % h	–	–
<b>Dimensões/peso</b>		
Comprimento/Largura/Altura mm	4713 / 1827 / 1440	4713 / 1827 / 1445
Distância entre eixos mm	2851	2851
Tara UE <sup>1</sup> kg	1800	1875
Volume da bagageira l	480	480
Volume do depósito de combustível l	59	59
Carga autorizada para reboque, opcionalmente com travões, à saída da fábrica até 12 % / Carga autorizada para reboque kg	1800 / 75	1800 / 75

Os valores de performance, do consumo e das emissões de CO<sub>2</sub>, referem-se a veículos com transmissão de série.

<sup>1</sup> A tara UE refere-se a um veículo com equipamento de série e não inclui equipamento opcional. Os valores baseiam-se num depósito 90 % cheio e 75 kg para o condutor. O equipamento opcional pode afetar o peso do veículo, a carga útil e a velocidade máxima, se o equipamento selecionado influenciar a aerodinâmica do veículo.

<sup>2</sup> Os valores de performance dos motores a gasolina aplicam-se a veículos que utilizam o combustível RON 98. Os valores de consumo de combustível aplicam-se a veículos que utilizam combustíveis de referência de acordo com o Regulamento Europeu (UE) 715/2007. O funcionamento é também possível com combustível RON 91 sem chumbo ou superior com um teor máximo de etanol de 10 % (E10). A BMW recomenda a utilização de combustível super sem chumbo RON 95.

<sup>3</sup> O consumo de combustível, as emissões de CO<sub>2</sub>, o consumo de energia e a autonomia elétrica apresentados são determinados de acordo com o processo de medição tal como definido pelo Regulamento Europeu (CE) 715/2007 na versão aplicável. Em caso de intervalos de valores, os dados determinados pelo WLTP têm em consideração o equipamento opcional (neste caso, disponível no mercado alemão). No caso de veículos recentemente homologados desde 1 de janeiro de 2021, apenas os dados de acordo com o WLTP são considerados oficiais. Para mais informação sobre os procedimentos de teste NEDC e WLTP, consulte [www.bmw.com/wltp](http://www.bmw.com/wltp)

<sup>4</sup> A autonomia varia de acordo com diversos fatores, por exemplo, o estilo de condução individual, as características do percurso, a temperatura exterior e a utilização do aquecimento/ar condicionado e da climatização prévia.

<sup>5</sup> Com temperaturas inferiores a zero, o sistema de tração totalmente elétrica deste veículo está disponível apenas após ter percorrido alguns quilómetros, até a bateria atingir a temperatura de funcionamento.

<sup>6</sup> A potência depende da carga da bateria.

<sup>7</sup> Para veículos híbridos Plug-in: ponderada, combinada (potência ponderada CE CA)

<sup>8</sup> Tempo de carregamento/capacidade de carga em condições ideais (29 – 33 °C para arranque da bateria e temperatura ambiente com valores certificados, excluindo consumos auxiliares adicionais, como por ex.: aquecimento dos bancos, visores, ar condicionado)

<sup>9</sup> Esta versão do motor não está disponível em todos os países. Para obter mais informações, contacte o seu Ponto de Serviço Autorizado BMW.



## SERVIÇO BMW.



Sempre disponível para si: o seu Ponto de Serviço Autorizado BMW está sempre disponível para um suporte útil e especializado para tudo o que esteja relacionado com o seu BMW. O nosso objetivo consiste em tornar cada viagem no seu BMW o mais agradável possível. Uma ampla rede de Pontos de Serviço Autorizados oferece um Serviço Premium de especialistas BMW, tecnologias de diagnóstico inovadoras e disponibilidade rápida das Peças Originais BMW de ajuste perfeito, bem como do óleo de motor Original BMW. Existem muitas boas razões para selecionar os serviços da BMW, mas existe uma que se destaca: o prazer de conduzir que diferencia o seu BMW dos restantes e do qual pode desfrutar durante muitos anos com o Serviço BMW.

## ONDE QUISER, QUANDO QUISER: O NOSSO SERVIÇO ABRANGENTE.

Muitos serviços podem ser agendados e rastreados online – para poder utilizar o seu tempo no que é realmente importante na vida. Mantenha-se independente e flexível com as marcações online e os Serviços Remote. Beneficie dos nossos produtos e serviços digitais inovadores, como o serviço de vídeo online e obtenha toda a informação relevante no seu Smartphone. Se não quiser parar, mas não tiver alternativa, os nossos serviços de assistência BMW em caso de avaria e de assistência BMW em caso de acidente estarão disponíveis para o ajudar.





## BMW SERVICE INCLUSIVE.

Relaxe e concentre-se naquilo que é realmente importante – o prazer de conduzir. Pode fazer exatamente isso com o BMW Service Inclusive, porque, com apenas um pagamento, estão cobertos todos os serviços incluídos e trabalhos de manutenção durante o período que selecionar, podendo, assim, conduzir sem preocupações e sem surpresas de custos. O seu BMW está sempre nas melhores mãos – em todos os Pontos de Serviço Autorizados BMW aderentes em todo o mundo.



## EXTENSÃO DA GARANTIA BMW.

Com a garantia do Concessionário BMW, está protegido contra custos de reparação inesperados durante **24** meses. No entanto, não tem com que se preocupar, uma vez que tem a possibilidade, posteriormente, de estender facilmente a sua garantia por até **5** anos.

## APLICAÇÃO MY BMW.

Com a aplicação My BMW, o mundo digital da BMW é de fácil alcance através do seu Smartphone. Oferece uma vasta gama de serviços e funções que facilitam a sua vida – antes, durante e após cada viagem. A aplicação My BMW, por exemplo, notifica-o quando o seu BMW necessita de manutenção e oferece uma forma fácil de fazer a marcação do Serviço com o seu Ponto de Serviço Autorizado BMW; mais uma razão para desfrutar do prazer de conduzir.

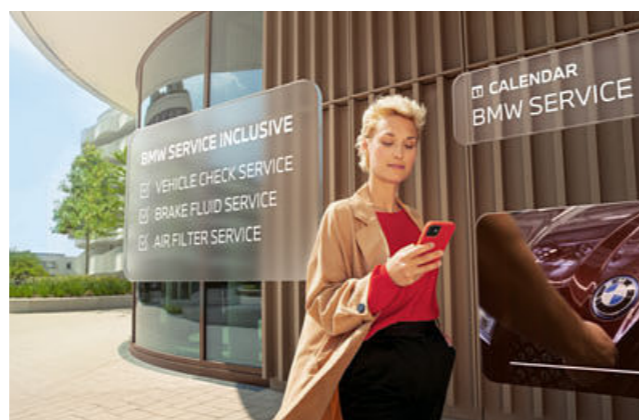

A disponibilidade dos serviços apresentados e descritos pode variar consoante a oferta específica do mercado. O seu Concessionário BMW terá todo o gosto em aconselhá-lo sobre a gama completa dos produtos e serviços do Serviço BMW.

## SUSTENTABILIDADE.



O BMW Group tem estado no topo de classificações independentes e de classificações que avaliam a sustentabilidade durante um longo período de tempo. Estes sucessos e desafios crescentes em proteger o mundo onde vivemos encorajam-nos a incorporar a sustentabilidade como ponto principal na nossa estratégia corporativa. O desenvolvimento de conceitos de automóveis eficientes, o estabelecimento de processos de produção ecológicos e a implementação de processos sustentáveis nos nossos fornecedores são parte integrante da nossa filosofia de construção. As tecnologias que aumentam a eficiência, como o BMW EfficientDynamics e a eletrificação consistente, permitiram-nos reduzir mais de 50 % das emissões

de CO<sub>2</sub> da nossa frota europeia de veículos entre 1995 e 2020. Adicionalmente, entre 2006 e 2020, reduzimos 31% do consumo de água e 38 % do consumo de energia utilizadas pelas nossas fábricas. As nossas fábricas em todo o mundo utilizam apenas energia ecológica. Desde 2021, as nossas fábricas têm vindo a produzir carbono neutro completo. Além disso, cada um dos nossos automóveis foi desenvolvido para uma reciclagem simples ou económica no final da sua longa vida útil. Contacte o seu Concessionário BMW para obter informações sobre a entrega do seu veículo em fim de vida. Para saber mais, aceda aos nossos websites.

Além disso, cada automóvel foi desenvolvido para uma reciclagem económica no final da sua longa vida útil. Para mais informações sobre o seu veículo em fim de vida, consulte <https://www.bmw.pt/pt/topics/offers-and-services/service-workshop/recycling.html>

© BMW AG, Munique, Alemanha. Qualquer reprodução deste catálogo, mesmo que parcial, só será permitida mediante autorização escrita da BMW AG, Munique.

411 003 275 00 2.2022 CB.